

Produkthåndbok

BC500



Kapittel

Kapittel 1: Før du starter	2
1.1 Innholdet i pakken	2
1.2 Synology Camera – overblikk	3
1.3 LED-indikatortabell	4
1.4 Maskinvarespesifikasjon	5
1.5 Sikkerhetsinstruksjoner	5
Kapittel 2: Maskinvareoppsett	7
2.1 Plassere Synology Camera	7
2.2 Konfigurere Synology Camera	7
2.3 Montere dekselet til RJ-45-kontakthetten (utendørs bruk)	9
2.4 Koble til Synology Camera	11
Kapittel 3: Konfigurere Synology Camera	13

Kapittel 1: Før du starter

Takk for at du har kjøpt dette Synology-produktet! Før du konfigurerer det nye Synology Camera, må du sjekke innholdet i pakken for å kontrollere at du har mottatt alle delene nedenfor. Du må også sørge for å lese sikkerhetsinstruksjonene nøye for å unngå skader på deg selv eller ditt Synology Camera.

Merknader:

- Alle bilder nedenfor er kun til referanse og kan avvike fra det faktiske produktet.

1.1 Innholdet i pakken

Kontakt forhandleren din hvis pakken mangler noe følgende innhold:

Hovedenhet x 1

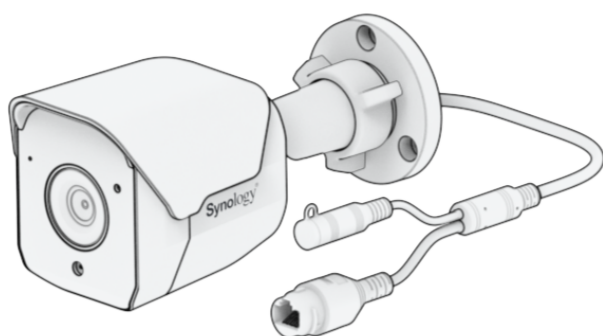

Skruer x 3

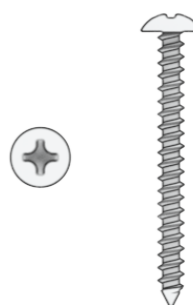

Plugger x 3



1 x deksel til RJ-45-kontaktthette



1.2 Synology Camera – overblikk

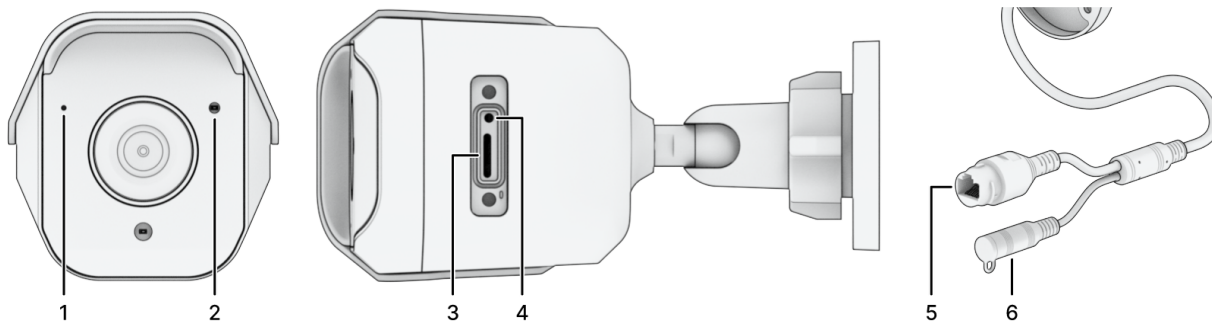

Nr.	Navn	Beskrivelse
1	Mikrofon	Innebygd mikrofon for lydstøtte.
2	Statusindikator	Viser statusen til systemet. For mer informasjon, kan du se « LED-indikator tabell ».
3	MicroSD-spor	Støtter SDHC-/SDXC-mikrominnekort for kantopptak. ¹
4	Reset-knapp	<p>1. Myk tilbakestilling: Trykk på og hold nede RESET-knappen i 4 sekunder for å tilbakestille administratorens påloggingsinformasjon og nettverksinnstillinger til standardinnstillingene.²</p> <p>2. Hard tilbakestilling: Trykk på og hold nede RESET-knappen i 10 sekunder for å tilbakestille alle innstillinger til standardinnstillingene.³</p>
5	RJ-45-plugg (10M/100M)	<p>1. Koble en nettverkskabel fra PoE-modemet til denne porten for forsyne strøm og etablere nettverkstilkoblingen.</p> <p>2. Koble en nettverkskabel fra bryteren til denne porten for etablere nettverkstilkoblingen.</p>
6	Strømplugg (1 A / Ø 2,1 mm)	Koble til strømledningen her. Hvis du vil ha detaljerte tilkoblingsinstruksjoner, kan du se « Koble til Synology Camera ». ⁴

Merknader:

1. MicroSD-kort er ikke inkludert i pakken. Vær oppmerksom på følgende når du velger microSD-kort:

- Støttet filsystem: exFAT.
- Kort med kapasiteter på opptil 128 GB når formatert som exFAT ble testet. Enda større kort fungerer kanskje, men slike har ikke blitt testet av Synology.
- Det anbefales å bruke microSD-kort klasse 10 (C10) / UHS-1 (U1) / V10 av høy kvalitet med en skrivekapasitet på minimum 10 MB/s.

2. Når du gjennomfører en myk tilbakestilling på Synology Camera ved hjelp av tilbakestillingsknappen, brukes følgende innstillinger:

- Brukerkontoer blir gjenopprettet til standardversjon. Du må initialisere kameraet på nytt.
- HTTP-/HTTPS-/RTSP-porter blir tilbakestilt til 80/443/554.
- IP-adresse, DNS, gateway og andre nettverksgrensesnitt blir tilbakestilt til å bruke DHCP. Hvis ingen DHCP-server er i bruk, bytter kameraet automatisk tilbake til standard IP-adresse 192.168.0.50 etter 30 sekunder.
- Automatisk blokkering blir gjenopprettet til standardinnstillingen.
- Filteret for IP-adresse blir gjenopprettet til standardinnstillingen.

3. Fastvareversjonen forblir uendret etter tilbakestilling.

4. DC-adapteren er ikke inkludert i pakken. Bruk en 12V/1A DC-adapter med Ø2,1 mm til strømforsyning.

1.3 LED-indikatorstabell

Lampeindikator	Farge	Status	Beskrivelse
Statusindikator	Blå	Statisk	Systemet er klart og tilkoblet til en Synology NAS-/NVR-enhet
		Blinker langsomt	Systemet er klart, men ikke koblet til en Synology NAS-/NVR-enhet
		Blinker raskt	Systemet starter opp/starter på nytt/tilbakestilles
	Av		Slått av

1.4 Maskinvarespesifikasjon

Element	BC500
Maks. oppløsning	2880 x 1620 @ 30FPS
Objektiv	2,8 mm (H: 110°, V: 56°, D: 132°)
Blenderåpning	F1.8
Størrelse	Ø110 x 161 mm (Ø4,33 x 6,34 tommer)
Vekt	353 g (0,78 pund)
Systemkrav	<ul style="list-style-type: none">• Surveillance Station versjon 9.1.0 eller nyere• Surveillance Station-klient versjon 2.1.0 eller nyere
Værbestandig	IP67
Sertifisering	<ul style="list-style-type: none">• FCC • IC • CE • UKCA• BSMI • VCCI • RCM • KC • JATE
Miljøkrav	<ul style="list-style-type: none">• Linjespenning: DC 48V (PoE 802.3af) eller DC 12V• Driftstemperatur: IR av: -22 °F til 122 °F (-30 °C til 50 °C) IR på: -22 °F til 104 °F (-30 °C til 40 °C)• Lagringstemperatur: -40 °F til 140 °F (-40 °C til 60 °C)• Relativ fuktighet: 5 % til 95 % RF

Merknader:

- Modellspesifikasjonene kan endres uten forhåndsvarsel. Se Synologys nettsted for den siste informasjonen.

1.5 Sikkerhetsinstruksjoner



- Må være i nøyaktig samsvar med forskriftene for elektrisk sikkerhet for nasjonen og regionen der produktet skal brukes.



- Hold produktet borte fra direkte sollys og kjemikalier. Sørg for at miljøet er stabilt uten plutselige endringer i temperatur og luftfuktighet.
- Sørg for at kameraet står i et godt ventilert område for å hindre overoppheting.



- Før du rengjør enheten, må du koble fra strømkabelen/strømkablene. Bruk en fuktig klut til å tørke av overflaten. Ikke bruk kjemiske eller aerosolbaserte rengjøringsmidler.
-



- For å hindre at enheten velter, må du ikke montere kameraet på ustabile konsoller, vegger eller flater. Det kan løsne og føre til alvorlig personlige skade eller død.
 - Før montering må du sørge for at monteringsmiljøet tåler 3 ganger vekten av kameraet.
 - Ikke plasser andre objekter på toppen av kameraet.
-



- Dette produktet må monteres av kvalifisert personell.
 - Ikke ta på kameraobjektivet.
-



- Ikke slå på kameraet før du har fullført monteringen.
 - Sørg for at pluggen er forskriftsmessig koblet til strømkilden.
-



- Gjenstander med åpen ild, for eksempel stearinlys, må ikke plasseres inntil produktet.
 - For å unngå overoppheting eller brannfare som et resultat av overbelastning må du sørge for at strømforsyningsutstyr (PoE-bryter, strømadapter) er kompatible med dette produktet.
-

Kapittel 2: Maskinvareoppsett

2.1 Plassere Synology Camera

For optimal ytelse anbefales det å plassere Synology Camera som anbefalt nedenfor:

- På en stabil flate unna potensielle fysiske forstyrrelser.
- På et sted der lys ikke skinner rett på kameraobjektivet.
- Monter kameraet i et tørt og ventilert området.
- Støv, insekter eller andre hindringer kan blokkere objektivet. Rengjør objektivet ofte slik at du tar skarpe bilder.
- Unngå at kamera er vendt mot flater med stor gjenspeilingseffekt (f.eks. speil, skinnende gulv og tak).

2.2 Konfigurere Synology Camera

1. Plasser monteringsmerket på flaten der kameraet skal monteres. Bor hull til skruene på de merkede stedene, og bruk en hammer til å feste pluggene.

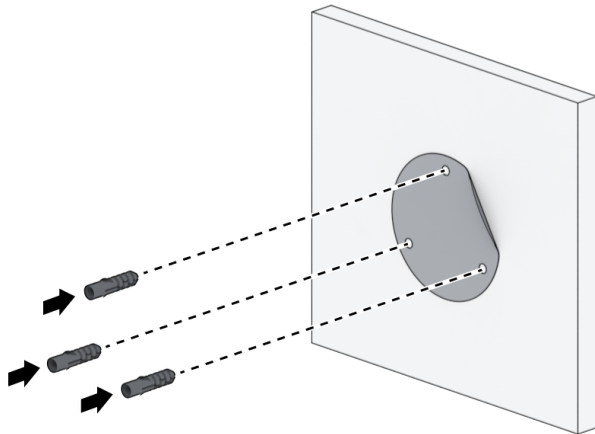

Merknader:

- Anbefalt skrue-/pluggdiameter er 5,5 mm med en dybde på over 30 mm. Anbefalt RJ-45-kabeldiameter er over 25 mm.
- Hvis du vil at ledningen skal gå gjennom midten, må du bore et hull til på stedet som er merket med et kryss. Du kan også la ledningen gå gjennom kabelsporet på siden av kamasokkelen.

2. Skru kameraet på plass i henhold til monteringsinstruksjonene.

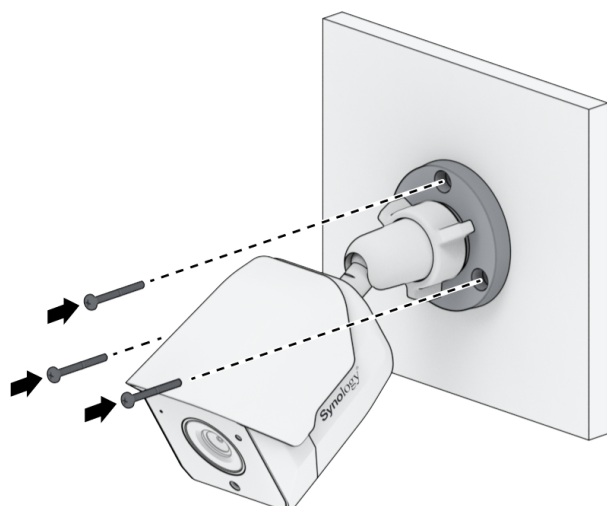

3. Vri skruen på kameranokkelen mot klokken.

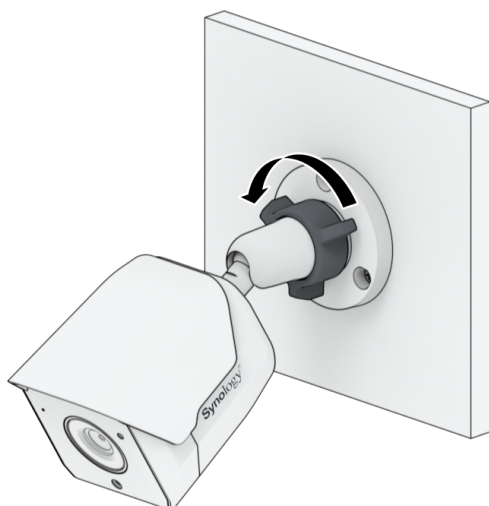

4. Nå kan du justere kameravinkelen til ønsket posisjon.

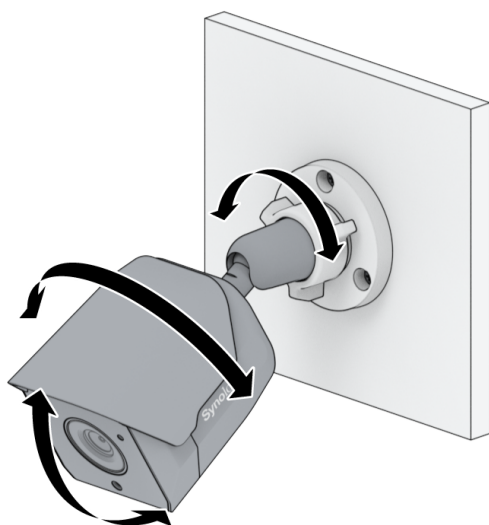

5. Vri skruen på kameranokkelen med klokken. Monteringa er nå fullført.

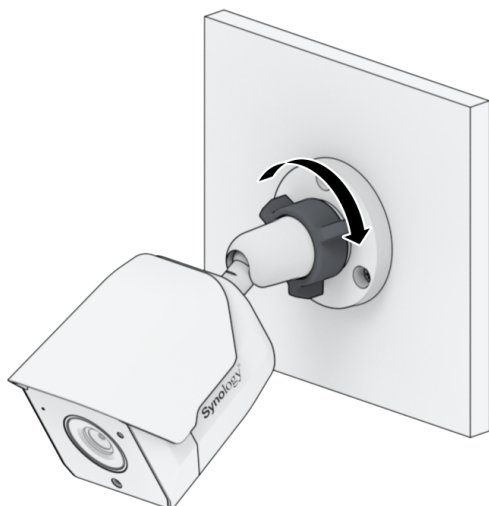

2.3 Montere dekselet til RJ-45-kontakthetten (utendørs bruk)

Hvis du vil forbedre kameraets værbestandighet, må du montere et deksel til RJ-45-kontakthetten og skjule kablene i en vanntett koblingsboks.

1. Gjør klar en Ethernet-kabel (RJ-45) uten kontakten, og trekk den gjennom det vanntette dekselet. Fest kontakten til Ethernet-kabelen med en krympetang.

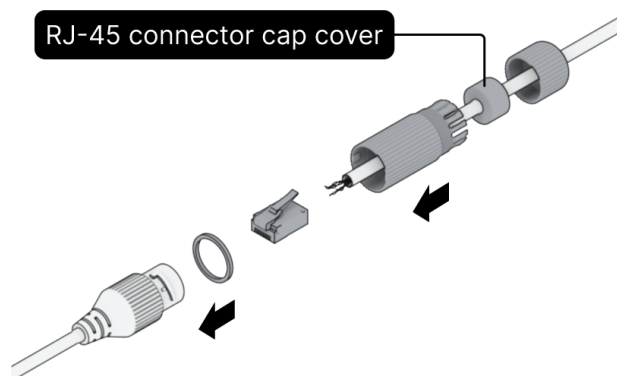

2. Stram til den vanntette hetten ved å vri mot klokken.

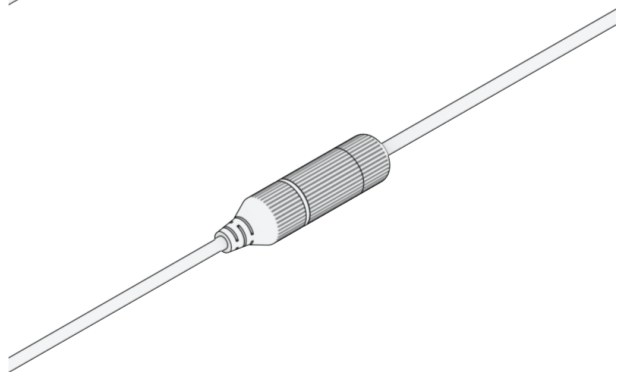
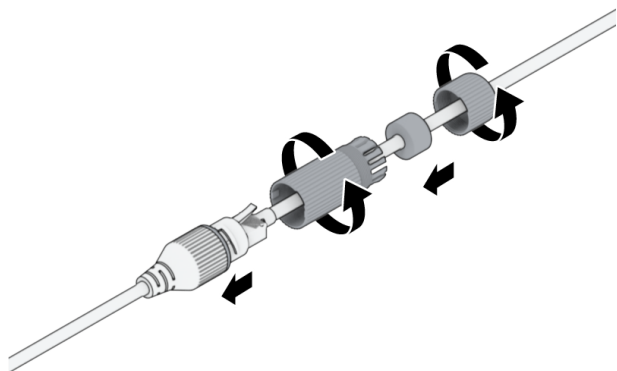

3. Kle dekselet til RJ-45-kontakthetten og dekselet til DC-strømkontakten med vanntett tape for å sikre at tilkoblingspunktet er fullstendig og tett forseglet. Monteringen er nå fullført.

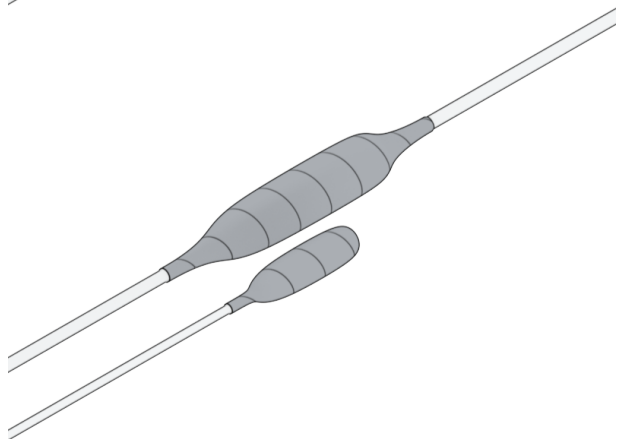
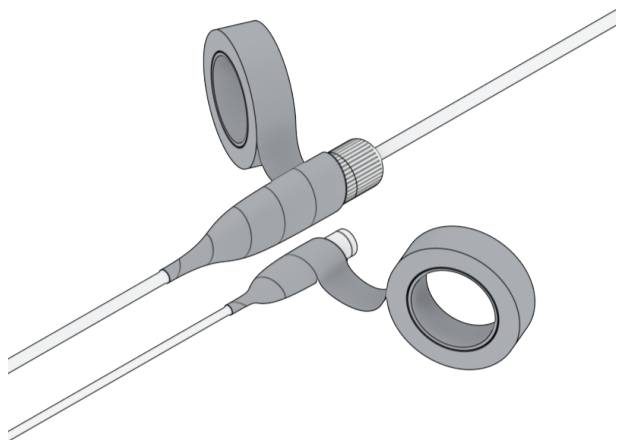

2.4 Koble til Synology Camera

Synology Camera har to alternativer for strømforsyning. Du kan bruke PoE (Power over Ethernet) til å formidle strøm og data samtidig for å koble til en DC-adapter for å formidle bare strøm.

1. Slik bruker du PoE til å levere både strøm og data:

Bruk nettverkskabelen til å koble Synology Camera (via RJ-45-kontakten) til en PoE-bryter.

Vent opptil ett minutt til statusindikatoren begynner å blinke sakte.

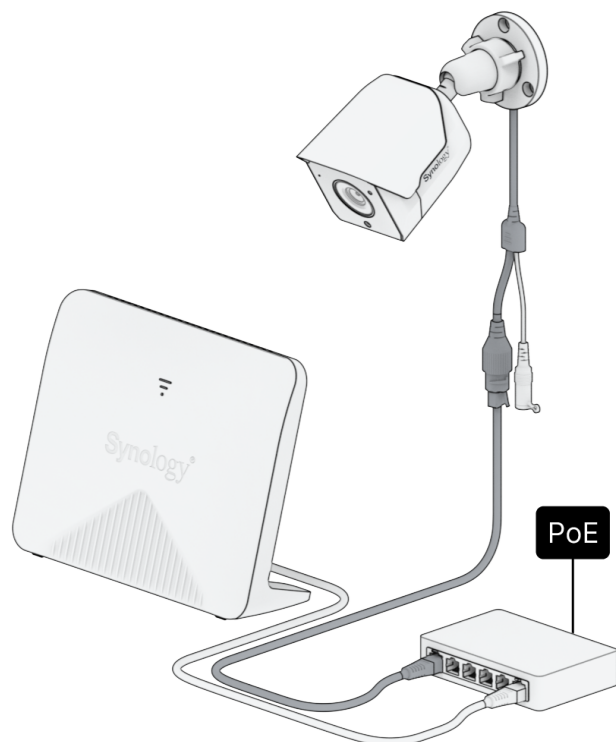

2. Slik bruker du en DC-adapter til å levere bare strøm (data kobles til separat):

Bruk nettverkskabelen til å koble Synology Camera (via RJ-45-kontakten) til en bryter. Koble den ene enden av strømadapteren til strømporten på BC500 og den andre enden til

strømuttaket. Vent opptil ett minutt til statusindikatoren begynner å blinke sakte.

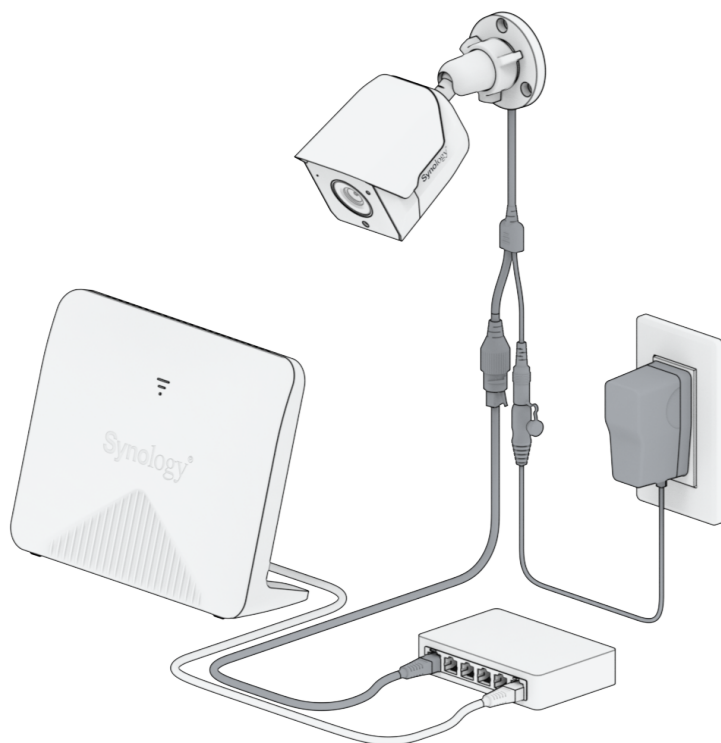

Merknader:

- Den eksterne strømadapteren må oppfylle kravene i EN/IEC 62368-1 for beskyttende ekstra lav spenning.
- Koble enheten til et strømuttaket med en fullt funksjonell jordleder. Defekte jordledertilkoblinger oppfyller ikke kravene for sikkerhet og EMC-kompatibilitet (elektromagnetisk). Kontroller strømuttaket før du kobler til maskinvareapparater.

Kapittel 3: Konfigurere Synology Camera

1. Koble Synology Camera og Synology NAS-enheten til det samme nettverket. Åpne IP-kameraet og kjør veviseren Legg til kamera i Surveillance Station for å initialisere, sette opp og konfigurere Synology Camera. Den tilsvarende STATUS-indikatoren lyser stabilt for å

antydde vellykket tilkobling.

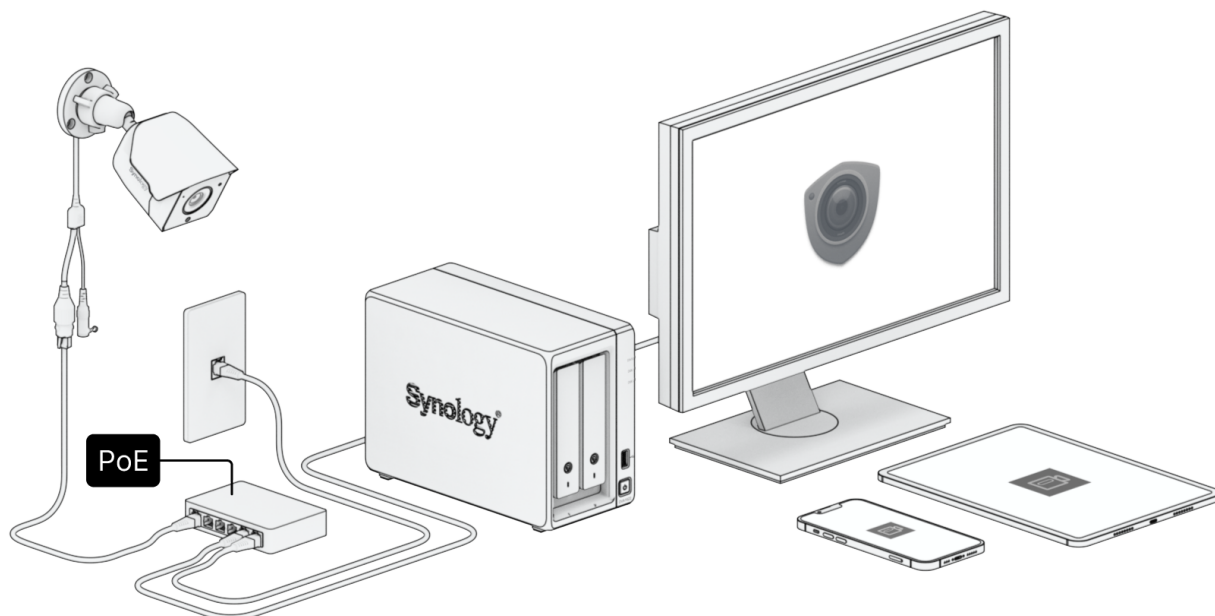

2. Finn og administrer kameraene dine selv når Surveillance Station ikke er tilgjengelig med [Synology Camera Tool](#).

Merknader:

- Hvis nettverket ikke har en DHCP-server, er kameraets standard IP-adresse 192.168.0.50.
- RTSP-strømbanen for Synology Camera er:
 - `rtsp://[IP-adresse]/[strømningsnummer]`, for eksempel `rtsp://192.168.0.50/1` for Strømming 1.
 - Det kreves godkjenning for RTSP-strømming. Initialiser først Synology Camera via grensesnittet på kameraets nettside, kameraverktøyet eller Surveillance Station.

SYNOLOGY, INC. LISENSAVTALE FOR SLUTTBRUKERE

VIKTIG – LES NØYE: DENNE LISENSAVTALEN FOR SLUTTBRUKERE («EULA») ER EN JURIDISK BINDEND E AVTALE MELLOM DEG (ENTEN EN ENKELTPERSON ELLER EN JURIDISK ENHET) OG SYNOLOGY, INC. («SYNOLOGY») ANGÅENDE SYNOLOGY-PROGRAMVAREN SOM ER INSTALLERT PÅ SYNOLOGY-PRODUKTET SOM DU HAR KJØPT («PRODUKTET»), ELLER LASTET NED PÅ LOVLIG VIS FRA WWW.SYNOLOGY.COM ELLER VIA ANDRE KANALER SOM SYNOLOGY HAR GJORT TILGJENGELIG («PROGRAMVAREN»).

DU GODTAR Å VÆRE BUNDET AV BETINGELSENE I DENNE EULA VED Å BRUKE PRODUKTENE SOM INNEHOLDER PROGRAMVAREN, INSTALLERE PROGRAMVAREN PÅ PRODUKTENE ELLER EN ENHET SOM ER TILKOBLET PRODUKTENE. HVIS DU IKKE GODTAR VILKÅRENE I DENNE EULA, MÅ DU AVSTÅ FRA Å BRUKE PRODUKTET MED PROGRAMVAREN ELLER LASTE NED PROGRAMVAREN FRA WWW.SYNOLOGY.COM ELLER VIA EN ANNEN KANAL SOM SYNOLOGY HAR GJORT TILGJENGELIG. DU KAN I STEDET RETURNERE PRODUKTET TIL FORHANDLEREN DU KJØPTE DET FRA, OG BLI REFUNDERT I SAMSVAR MED FORHANDLERENS GJELDENE RETNINGSLINJER FOR RETUR.

Del 1. Begrenset programvarelisens. I henhold til betingelsene i denne EULA gir Synology deg en begrenset, ikke-eksklusiv, ikke-overførbar, personlig lisens for installasjon, kjøring og bruk av én kopi av Programvaren lastet inn på Produktet eller på enheten din som er koblet til Produktet, og kun i forbindelse med din autoriserte bruk av Produktet.

Del 2. Dokumentasjon. Du kan lage og bruke et rimelig antall kopier av enhver dokumentasjon som følger med Programvaren, forutsatt at slike kopier kun vil bli brukt for interne forretningsformål og ikke skal gjenpubliseres eller redistribueres (enten i papirkopi eller elektronisk form) til noen tredjepart.

Del 3. Sikkerhetskopiering. Du kan lage et rimelig antall kopier av Programvaren, men kun for sikkerhetskopierings- og arkiveringsformål.

Del 4. Oppdateringer. Enhver programvare som Synology leverer til deg, eller som Synology gjør tilgjengelig på nettstedet sitt på www.synology.com («Nettstedet») eller via en annen kanal som tilbys av Synology og som oppdaterer eller supplerer den originale programvaren, er underlagt denne EULA, med mindre det følger med separate lisensvilkår for de aktuelle oppdateringene eller supplementene, for da skal disse adskilte vilkårene være overordnet.

Del 5. Lisensbegrensninger. Lisensen som settes frem i del 1, 2 og 3 gjelder kun til den grad at du har bestilt og betalt for Produktet og fastsetter helheten av rettighetene dine med hensyn til Programvaren. Synology forbeholder seg alle rettigheter ikke spesifikt gitt i EULA. Uten å begrense det forutgående skal du ikke gi tredjeparter godkjenning eller tillatelse til å: (a) bruke Programvaren i noen annen hensikt enn i forbindelse med Produktet, (b) lisensiere, distribuere, lease, leie, låne, overføre, tildele eller på annen måte avhende programvaren, (c) omvendt konstruere, dekompile, demontere eller prøve å avdekke kildekoden til, eller forretningshemmeligheter forbundet med, Programvaren, unntatt og kun i den grad det er uttrykkelig tillatt i gjeldende lov til tross for denne begrensningen, (d) tilpasse, modifisere, endre, oversette eller lage noen avledede arbeider av Programvaren, (e) fjerne, endre eller dekke til merknaden om opphavsrett eller andre rettighetsmerknader på Programvaren eller Produktet, eller (f) omgå eller prøve å omgå metoder anvendt av Synology for å kontrollere tilgang til komponentene, egenskapene eller funksjonene til Produktet eller Programvaren. Underlagt begrensningene som er spesifisert i denne del 5, er det ikke forbudt å tilby tjenester som blir vertet av Synology NAS-server til en tredjepart for kommersielle formål.

Del 6. Åpen kilde. Programvaren kan inneholde komponenter lisensiert til Synology under GNU General Public License («GPL-komponenter»), tilgjengelig på <http://www.gnu.org/licenses/gpl.html>. Betingelsene i GPL gjelder kun med hensyn til GPL-komponentene i den grad at denne EULA er i konflikt med betingelsene i GPL med hensyn til din bruk av GPL-komponentene, og i så tilfelle sier du deg enig i å være bundet av GPL med hensyn til din bruk av slike komponenter.

Del 7. Kontroll. Synology har rett til å kontrollere ditt samsvar med betingelsene i denne EULA. Du aksepterer å gi Synology rett til tilgang til dine lokaler, utstyr, bøker, fortegnelser og dokumenter og på andre måter i rimelig grad å samarbeide med Synology for å gjennomføre en slik kontroll utført av Synology eller deres representanter med autorisasjon fra Synology.

Del 8. Eierskap. Programvaren er en verdifull eiendel for Synology og deres lisensgivere, beskyttet av opphavsrett og andre lover og reguleringer for immaterielle rettigheter. Synology eller deres lisensgivere eier alle rettigheter, titler og interesser i og til programvaren, inkludert, men ikke begrenset til, opphavsrett og andre immaterielle rettigheter.

Del 9. Begrenset garanti. Synology tilbyr en begrenset garanti om at Programvaren i hovedtrekk vil være i overensstemmelse med Synologys publiserte spesifikasjoner for Programvaren dersom de eksisterer, eller som på annen måte fremstilt på Nettstedet, i perioden som kreves i henhold til lokal lovgivning. Synology vil i kommersielt rimelig grad og i henhold til Synologys suverene beslutningsrett enten korrigere enhver slik manglende konformitet i Programvaren eller erstatte enhver Programvare som ikke er i overensstemmelse med den foregående garantien, forutsatt at du melder fra skriftlig til Synology om slik manglende overensstemmelse innen garantiperiodens utløp. Ovennevnte garanti gjelder ikke uoverensstemmelser forårsaket av: (w) bruk, reproduksjon, distribusjon eller publisering som ikke er i overensstemmelse med denne EULA, (x) enhver egentilpasning, modifisering eller annen endring av Programvaren av noen andre enn Synology, (y) kombinerings av Programvaren med produkter, tjenester eller andre elementer levert av noen andre enn

Synology eller (z) din manglende overholdelse av denne EULA.

Del 10. Støtte. I løpet av perioden spesifisert i Del 9, vil Synology gi deg tilgang til støttetjenestene. Etter den aktuelle periodens utløp vil støtte for Programvaren være tilgjengelig fra Synology etter skriftlig forespørsel.

Del 11. Begrensning av garantiansvar. UNNTATT SOM UTTRYKKELIG FORKLART OVENFOR LEVERES PROGRAMVAREN «SOM DEN ER» OG MED ALLE FEIL. SYNOLOGY OG DERES LEVERANDØRER FRASIER SEG HERVED ALT ANNET GARANTIANSVAR, UTTRYKT, UNDERFORSTÅTT OG LOVFESTET, ENTEN MED RETTLIG GRUNNLAG ELLER IKKE, INKLUDERT, MEN IKKE BEGRENSET TIL, UNDERFORSTÅTTE GARANTIER FOR OMSETTELIGHET, EGNETHET FOR ET BESTEMT FORMÅL ELLER BRUK, RETT OG UKRENKELIGHET, MED HENSYN TIL PROGRAMVAREN. UTEN Å LEGGE BEGRENSNINGER PÅ DET FOREGÅENDE GARANTERER SYNOLOGY IKKE AT PROGRAMVAREN VIL VÆRE UTEN FEIL, VIRUSER ELLER ANDRE DEFEKTER.

Del 12. Ansvarsfraskrivelse ved visse skader. UNDER INGEN OMSTENDIGHETER SKAL SYNOLOGY ELLER DERES LISENSGIVERE HOLDES ANSVARLIG FOR TILFELDIGE, INDIREKTE, SPEIELLE, STRAFFBARE SKADER, FØLGESKADER ELLER LIGNENDE SKADER ELLER ANSVAR OVERHODET (INLKUDERT, MEN IKKE BEGRENSET TIL TAP AV DATA, INFORMASJON, FORTJENESTE, PROFITT ELLER FORRETNINGER) SOM FØLGE AV ELLER I FORBINDELSE MED BRUKEN AV, ELLER MANGLENDE MULIGHET TIL Å BRUKE, PROGRAMVAREN ELLER PÅ ANNEN MÅTE UNDER ELLER I FORBINDELSE MED DENNE EULA, ENTEN BASERT PÅ KONTRAKT, SKADEVOLDENE FORHOLD (INKLUDERT UAKTSOMHET), STRENGT ANSVAR ELLER ANNEN TEORI, SELV OM SYNOLOGY ER GJORT KJENT MED MULIGHETENE FOR SLIKE SKADER.

Del 13. Begrensning av ansvar. SYNOLOGY OG DETS LEVERANDØRERS ANSVAR SOM FØLGE AV ELLER I FORBINDELSE MED BRUKEN AV, ELLER MANGLENDE MULIGHET TIL Å BRUKE, PROGRAMVAREN ELLER PÅ ANNEN MÅTE ELLER I FORBINDELSE MED DENNE EULA ELLER PROGRAMVAREN, ER BEGRENSET TIL DET BELØPET SOM DU FAKTISK BETALTE FOR PRODUKTET, UTEN HENSYN TIL OMFANGET AV SKADER SOM PÅFØRES ENTEN BASERT PÅ KONTRAKT, SKADEVOLDENDE FORHOLD (INKLUDERT UAKTSOMHET), STRENGT ANSVAR ELLER ANNEN TEORI. Den forutgående fraskrivelsen av garantiansvar, fraskrivelsen av ansvar for visse skader og begrensning av ansvar skal gjelde i den grad det er tillatt ifølge gjeldende lovgivning. Lovene i enkelte stater/jurisdiksjoner tillater ikke ekskludering av underforståtte garantier eller ekskludering eller begrensning av visse skader. I den grad disse lovene gjelder for denne EULA, kan det være at ekskluderingene og begrensningene som er fremsatt ovenfor, ikke gjelder for deg.

Del 14. Eksportrestriksjoner. Du aksepterer at Programvaren er underlagt amerikanske eksportrestriksjoner. Du aksepterer å overholde alle gjeldende lover og forskrifter som gjelder for Programvaren, inkludert uten begrensning US Export Administration Regulations (amerikanske eksportforskrifter).

Del 15. Opphør. Synology kan avslutte denne EULA, dersom du ikke overholder betingelsene heri, uten hensyn til andre rettigheter. I et slikt tilfelle må du slutte å bruke Programvaren og ødelegge alle kopier av Programvaren og alle dens bestanddeler.

Del 16. Tildeling. Du kan ikke overføre eller tildele rettighetene dine under denne EULA til noen tredjepart, med unntak av det forhåndsinstallerte i Produktene. Enhver slik overføring eller tildeling bryter med betingelsene fremsatt i det forutgående, og blir slik å regne som ugyldig.

Del 17. Gjeldende lov. Med mindre det er uttrykkelig forbudt i lokale lover, er denne EULA styrt av og utformet i henhold til lovene i landet der Synology Inc. driver sin virksomhet, uten hensyn til rettsprinsipper som bestrider dette.

Del 18. Konfliktløsning. Enhver konflikt, tvist eller krav som tar utgangspunkt i, eller er relatert til, denne EULA, vil bli utelukkende og endelig løst ved meklings utført av tre nøytrale meklere i overholdelse med prosedyrene og reglene i landet hvor Synology Inc. ble organisert. I slike saker skal meklingsbegrensningen til konflikten mellom deg og Synology. Meklingen, eller deler av den, skal ikke slås sammen med annen meklingsbegrensning og skal ikke utføres som gruppesøksmål. Meklingen skal finne sted i Taipei, og meklingsprosedyrene skal foregå på engelsk, eller, dersom begge parter er enige om det, på mandarinkinesisk. Meklingsløsningen skal være endelig og bindende for partene og kan håndheves i enhver domstol med domsmakt. Du forstår at i fravær av denne bestemmelsen ville du hatt rett til å kreve rettsforhandlinger foran en domstol med en slik konflikt, tvist eller krav, inkludert retten til å føre gruppesøksmål, og du fraskriver deg eksplisitt og bevisst disse rettighetene og aksepterer å løse enhver konflikt gjennom bindende meklingsbegrensning i overensstemmelse med bestemmelsene i denne Del 18. Ingenting i denne delen skal hindre eller begrense Synology i å søke rettslige pålegg eller andre slike rettigheter og oppreisninger, som er tillatt ved lov eller billighetserstatning for noen som helst faktiske eller truende brudd på bestemmelser i denne EULA vedrørende Synologys intellektuelle eiendomsrettigheter.

Del 19. Advokathonorarer. I alle meklingsbegrensninger, forhandlinger eller andre juridiske handlinger eller prosedyrer for å hevde rettigheter eller søke oppreisning under denne EULA vil den seirende part ha rett til å få dekket kostnader og rimelige advokathonorarer, i tillegg til andre oppreisninger som den kan ha rett på.

Del 20. Ugyldighet og atskillelse. Dersom noen bestemmelser i denne EULA kjennes ugyldig, ulovlig eller ikke-håndhevbar av en domstol i en rettmessig jurisdiksjon, vil den resterende part av denne EULA gjelde og være fullt og helt håndhevbar.

Del 21. Hele avtalen. Denne EULA inneholder hele avtalen mellom Synology og deg med hensyn til Programvaren og tema for denne avtalen, og erstatter alle tidligere og samtidige forståelser og avtaler, enten muntlige eller skriftlige. Ingen tillegg,

endringer eller avkall på noen av bestemmelsene i denne EULA vil være gyldige, med mindre de er fremholdt i skriftlig form og signert av parten som skal bindes av dem.

SYNOLOGY, INC. BEGRENSET PRODUKTGARANTI

DENNE OVERSETTELSEN ER BARE TIL INFORMASJON. VED EVENTUELLE AVVIK GJELDER DEN ENGELSKE VERSJONEN.

DENNE BEGRENSEDE GARANTIEN («GARANTIEN») GJELDER FOR PRODUKTENE (SOM DEFINERT NEDENFOR) TIL SYNOLOGY, INC. OG DERES TILKNYTTEDE SELSKAPER, INKLUDERT SYNOLOGY AMERICA CORP. (SAMLET OMTALT SOM «SYNOLOGY»). VED Å ÅPNE PAKKEN SOM INNEHOLDER OG/ELLER BRUKE PRODUKTET, AKSEPTERER DU OG SIER DEG ENIG I Å VÆRE BUNDET AV BETINGELSENE I DENNE GARANTIEN. VÆR OPPMERKSOM PÅ AT DENNE BEGRENSEDE GARANTIEN IKKE GJELDER FOR PROGRAMVAREN SOM FINNES I PRODUKTENE, SOM ER UNDERLAGT SLUTTBRUKERAVTALEN, OG AT SYNOLOGY FORBEHOLDER SEG RETTEN TIL Å GJØRE JUSTERINGER OG/ELLER ENDRINGER I DENNE PRODUKTGARANTIEN FRA TID TIL ANNEN UTEN VARSEL. DERSOM DU IKKE AKSEPTERER BETINGELSENE I DENNE GARANTIEN, MÅ DU IKKE BRUKE PRODUKTET. I STEDET MÅ DU RETURNERE PRODUKTET TIL FORHANDLEREN HVOR DU KJØPTE DET, FOR EN REFUSJON I HENHOLD TIL FORHANDLERENS GJELDENE RETURPRAKSIS.

VÆR OPPMERKSOM PÅ AT STØTTE FOR SYNOLOGY-GARANTI IKKE ER TILGJENGELIG I ALLE LAND, OG AT SYNOLOGY KAN AVSLÅ STØTTE FOR DENNE BEGRENSEDE GARANTIEN HVIS DU BER OM SLIK STØTTE I ET ANNET LAND ENN DER DU OPPRINNELIG KJØPTE PRODUKTET. LANDET DER PRODUKTET OPPRINNELIG BLE KJØPT, BESTEMMES PÅ GRUNNLAV AV SYNOLOGYS INTERNE REGISTRE.

Lokale lover om forbrukerbeskyttelse. For forbrukere som er dekket av gjeldende lokale lover og forskrifter om forbrukerbeskyttelse, gjelder rettighetene som tildeles her i tillegg til alle rettigheter og rettsmidler som er angitt i slike lover og forskrifter om forbrukerbeskyttelse.

Del 1. Produkter

(a) «Produkter» refererer til nye produkter eller overholte produkter.

(b) «Nytt produkt» betyr det Synology-merkede maskinvareproduktet og Synology-merkede tilbehør som fulgte med i originalpakken som kunden kjøpte fra en autorisert Synology-distributør eller -forhandler. Du kan se våre «Nye produkter» på [Status for produktstøtte](#).

(c) «Overhelt produkt» betyr alle Synology-produkter som har blitt overhelt av Synologys tilknyttede selskaper eller en autorisert Synology-distributør eller -forhandler, og det inkluderer ikke de som selges «som de er» eller med «ingen garanti».

(d) «Reservedel» betyr alle deler, tilbehør, komponenter og annet utstyr som er installert eller integrert i eller festet til produktet.

(e) Andre definisjoner: «Kunden» viser til personen eller enheten som opprinnelig kjøpte Produktet fra Synology eller en autorisert Synology-distributør eller -forhandler; «Nettbutikk» viser til en nettbutikk som drives av Synology eller Synologys tilknyttede selskaper; «Programvare» viser til Synologys opphavsrettsbeskyttede programvare som følger med når en Kunde kjøper Produktet, lastes ned av Kunden fra Nettstedet eller forhåndsinstalleres på Produktet av Synology, og inkluderer all fastvare, tilhørende medier, bilder, animasjoner, video, lyd, tekst og tilleggsprogrammer som er innebygd i programvaren eller Produktet, samt alle oppdateringer eller oppgraderinger av denne programvaren.

Del 2. Garantiperiode

(a) «Garantiperiode»: Garantiperioden starter på kjøpsdatoen som vises på kjøpskvitteringen eller fakturaen som Kunden skal vise frem, og slutter dagen etter siste dag i Garantiperioden for alle nye produkter. Du kan finne informasjon om garantiperioden for hvert nye produkt på [Status for produktstøtte](#). For reservedeler er garantiperioden ved normal bruk ett år (fem år for systemdisker) fra datoen produktet ble kjøpt. For overholte produkter eller reparerte deler er garantiperioden det som gjenstår av garantiperioden til produktet som de erstatter, eller ni (90) dager fra datoen da produktet ble erstattet eller reparert, avhengig av hvilken periode som er lengst. Ovennevnte garantiperioder gjelder ikke for produkter som er merket som solgt «som de er» eller med «ingen garanti». Hvis en gyldig kvittering for kjøp av produktet vårt eller produktfaktura ikke fremvises, eller tilsynelatende er feilaktig eller forfalsket, skal garantiperioden for det fremviste produktet starte fra produksjonsdatoen i samsvar med Synologys interne journaler.

(b) «Utvidet garantiperiode»: For kunder som kjøper de valgfrie tjenestene EW201/EW202 eller Utvidet garanti Plus for nye produkter spesifisert i del 1 (b), vil garantiperioden forlenges med to år. For EW201/EW202 kan du se gjeldende produktmodeller og tilgjengelige regioner på [EW201/EW202 Utvidet garanti](#). For Utvidet garanti Plus kan du se gjeldende produktmodeller og tilgjengelige regioner på [Utvidet garanti Plus](#). Kunden kan kun velge en av de valgfrie tjenestene.

(c) «Umiddelbart opphør av garantiperioden»: For Synology-diskprodukter vil garantiperioden opphøre umiddelbart etter at en av følgende situasjoner oppstår: (a) for solid-state-disker: når [levetidssindikatoren](#) er lik eller overskrider grensen som er angitt i produktspesifikasjonene for disken som fulgte med produktet, (b) for alle diskprodukter: når den registrerte temperaturen er lik eller overskrider diskens driftstemperaturgrense, som er angitt i produktspesifikasjonene som fulgte

med produktet.

Del 3. Begrenset garanti og oppreisninger

3.1 Begrenset garanti. Under betingelsene fremsatt i del 3.2, garanterer Synology overfor Kunden at alle Produkter (a) er fri for materielle defekter i utførelse og (b) ved normal bruk i all hovedsak vil yte i overensstemmelse med Synologys publiserte spesifikasjoner for Produktet under Garantiperioden. En slik begrenset garanti skal ikke gjelde for Programvaren som finnes i produktet eller kjøpes av kunden, som er underlagt sluttbrukeravtalen (EULA) som er vedlagt Produktet. Synology gir ingen garanti for overhalte produkter som selges «som de er» eller med «ingen garanti».

Den ovennevnte begrensede garantien er ikke overførbar og gjelder kun de kundene som kjøper produkter direkte fra Synologys tilknyttede selskaper, forhandlere og distributører som Synology har autorisert. Garantien som er angitt her, vil opphøre når kunden selger eller overfører produktet til en tredjepart.

3.2 Ekskluderinger. De foregående garantiene og garantiforpliktelsene gjelder ikke for Produkter som (a) har vært installert eller brukt på en måte som ikke er spesifisert eller beskrevet i Produktet, spesifikasjonene eller tilhørende dokumenter, eller har blitt misbrukt, mishandlet eller skadet på noen måte, (b) har blitt skadet som følge av uhell, brann, kontakt med væske, jordskjelv, annen ekstern faktor eller bruk av produktet i et uegnet miljø, (c) har blitt demontert uten godkjenning fra Synology, eller (d) har kosmetiske skader forårsaket av normal slitasje eller på annen måte som følge av Produktets normale aldringsprosess, inkludert, men ikke begrenset til riper, bulker og ødelagt plast på porter, med mindre svikten har oppstått som følge av en defekt i materialer eller utførelse, (e) ikke kan identifiseres fordi serienummeret er fjernet fra Produktet eller gjort uleselig, (f) er skadet eller ikke fungerer som det skal, fordi Kunden ikke utfører korreksjoner, endringer, forsterkninger, forbedringer eller andre oppdateringer som gjøres tilgjengelig for Kunden av Synology, eller fordi Kunden implementerer, installerer eller bruker korreksjoner, modifiseringer, forsterkninger, forbedringer eller andre oppdateringer som gjøres tilgjengelig av en tredjepart, (g) er skadet eller inkompatibelt eller ikke fungerer som det skal, fordi det er installert eller brukt sammen med enheter som ikke er levert av Synology, annet enn den maskinvare, programvare eller annet tilbehør som Produktet er designet for.

Vær oppmerksom på at hver av situasjonene som er beskrevet ovenfor, er underlagt inspeksjon og verifisering av produktets utseende og funksjoner utført av Synology. Synology kan nekte å tilby garanti tjenester, inkludert, men ikke begrenset til produktreparasjon, teknisk støtte og produkterstatning som beskrevet i del 3.3, for alle produkter som faller inn under situasjonene ovenfor.

3.3 Garantistøtte og eksklusiv oppreisning. Dersom Kunden melder fra om manglende overensstemmelse med noen av garantiene som er fremholdt i del 3.1 innen den gjeldende Garantiperiodens utløp på en slik måte som fremholdt nedenfor, vil Synology, ved bekreftelse på den manglende overensstemmelse, etter Synologys eget forgodtbefinnende: (a) forsøke innenfor rimelige kommersielle rammer å reparere Produktet, b) gi teknisk støtte eller (c) erstatte det ikke-overensstemmende Produktet eller del av det ved retur av hele Produktet i overensstemmelse med del 3.4. Det forutgående oppgir Synologys fullstendige garantiansvar og Kundens eneste og eksklusive oppreisning for ethvert brudd på garantien under del 3.1 eller noen som helst andre defekter eller mangler i Produktet. Kunden vil med rimelighet bistå Synology i diagnose av problemet og bekreftelse av enhver manglende overensstemmelse med Produktet. Vær oppmerksom på at støtten under garantien ikke gjelder redning av dataene som er lagret i Synology-produktet, eller den tilhørende sikkerhetskopien. Kunden skal ta en sikkerhets kopi av de lagrede dataene før produktet returneres til Synology. Synology kan fjerne all informasjon eller data i produktet mens det utfører garanti tjenestene, og skal ikke være ansvarlig for tap av data under prosessen. I tillegg er kunden pålagt å fjerne alt tilbehør som ikke er forhåndsinstallert, for eksempel adapterkort, minne, harddisk eller solid-state-disk, da Synology ikke vil være ansvarlig for tap av ikke-fjernede komponenter som ikke er forhåndsinstallert.

3.4 Retur. For garantikrav må kunden returnere hele produktet til Synology i overensstemmelse med denne del 3.4. Eventuelle returnerte produkter som (a) er demontert (unntatt under veiledning fra Synology), eller (b) ikke kan identifiseres fordi serienummeret er fjernet eller gjort uleselig, eller (c) ble skadet under returforsendelsen på grunn av feil emballering (inkludert, men ikke begrenset til riper og deformasjon), vil bli avvist og returnert til kunden for kundens egen regning. Ethvert Produkt må returneres i samme tilstand som da det ble mottatt fra Synology, til den adressen som er oppgitt av Synology, med returfrakten betalt, i en pakning som er tilstrekkelig til å beskytte innholdet i den. Internasjonal frakt kan være nødvendig avhengig av kundens plassering, og kunden skal være ansvarlig for tollavgifter, klarering og alle andre kostnader knyttet til erstatningstjenesten. Kunden er ansvarlig for forsikring og risiko for tap og/eller skade med hensyn til returnerte enheter inntil de er mottatt av Synology.

3.4.1 Generell erstatningstjeneste. All retur av produkter som kunden gjør under del 3.3, må gjøres i overensstemmelse med Synologys gjeldende erstatningsprosedyrer på det aktuelle tidspunktet med kjøpskvitteringen eller fakturaen. Du kan se mer informasjon om erstatningsprosedyren på [Hvordan sender jeg inn et garantikrav for Synology-produktet mitt?](#)

3.4.2 Utvidet garanti Plus-tjenesten. (Bare aktuelt når kunden kjøper Utvidet garanti Plus)
(a) Standard direkte erstatningstjeneste: Når det gjelder standard direkte erstatningstjeneste, må kunden først returnere det avvikende produktet som er anerkjent av Synology til det angitte returservicesenteret på kundens regning. Erstatningen vil ikke bli sendt før det avvikende produktet er mottatt på Synologys utpekte returservicesenter.

(b) Avansert direkte erstatningstjeneste: Når det gjelder avansert direkte erstatningstjeneste, vil Synology sende erstatningsproduktet til adressen spesifisert av kunden før kunden returnerer det avvikende produktet. Kunden må returnere det avvikende produktet som er anerkjent av Synology til det tilhørende returservicesenteret på kundens regning innen tjueto (28) kalenderdager fra datoen da søknaden ble godtatt, og må gi en kredittkortaotorisasjon for å fungere som sikkerhet. Kredittkortaotorisasjonen vil bli kansellert etter at Synology har mottatt det avvikende produktet returnert av kunden. Hvis kunden ikke har returnert det avvikende produktet innen tjueto (28) kalenderdager, har Synology rett til å kreve sikkerheten i sin helhet fra kundens kredittkort og til å deaktivere alle tjenester knyttet til serienumrene til det avvikende produktet og erstatningen. I tillegg forbeholder Synology seg retten til å nekte å gi relevant teknisk støtte i fremtiden. De nevnte tiltakene skal ikke påvirke Synologys juridiske rettigheter som oppstår som en følge.

3.5 Erstatning av nytt produkt eller overhelt produkt fra Synology. Dersom Synology velger å erstatte et produkt under denne garantien, som fremholdt i del 3.1, vil Synology sende et erstatningsprodukt på Synologys regning med den forsendelsesmetoden som Synology velger, etter mottak av det ikke-overensstemmende produktet i samsvar med del 3.4 og validering fra Synology vedrørende Produktets manglende overensstemmelsen med garantien. Før de Overhulte produktene sendes til Kundene, kontrolleres de for å verifisere at de oppfyller Synologys kvalitetsstandard. Vær oppmerksom på at deler av de Overhulte produktene kan ha flekker, riper eller annen mindre slitasje. I enkelte land kan Synology etter eget skjønn tilby Synology Replacement Service for enkelte produkter. Da vil Synology sende et erstatningsprodukt til kunden før de har mottatt det ikke-overensstemmende Produktet som ble returnert av kunden («Synology Replacement Service»).

3.6 Begrensning av garantiansvar. GARANTIENE, FORPLIKTELSENE OG ERSTATNINGSANSVARET TIL SYNOLOGY OG OPPREISNING TIL KUNDEN SOM FØLGER AV DENNE GARANTIEN, ER EKSKLUSIVE OG ERSTATTER ALLE TIDLIGERE, OG KUNDEN FRITAR HERVED SYNOLOGY FRA ALLE ANDRE GARANTIER, FORPLIKTELSER ELLER GARANTIANSVAR OG FRASIER SEG ALLE ANDRE RETTIGHETER, KRAV OG OPPREISNINGER FRA SYNOLOGY, UTTRYKT ELLER UNDERFORSTÅTT, SOM FØLGER AV LOV ELLER ANNET, FOR PRODUKTET, TILHØRENDE DOKUMENTASJON ELLER PROGRAMVARE OG ENHVER ANNEN VARE ELLER TJENESTE LEVERT UNDER DENNE GARANTIEN, INKLUDERT, MEN IKKE BEGRENSET TIL: (A) UNDERFORSTÅTT GARANTI FOR SALGBARHET ELLER EGNETHET FOR ET BESTEMT FORMÅL ELLER BRUK, (B) UNDERFORSTÅTT GARANTI OM YTELSE VED BRUK I FORRETNINGER OG HANDEL, (C) KRAV OM OVERTREDELSE ELLER UNDERSLAG, ELLER (D) KRAV VED SKADEVOLDENDE FORHOLD (ENTEN BASERT PÅ FORSØMMELSE, STRENGT ANSVAR, PRODUKTANSVAR ELLER ANNEN TEORI). SYNOLOGY GARANTERER IKKE PÅ NOEN MÅTE OG FRASKRIVER SEG SPESIFIKT ETHVERT GARANTIANSVAR SOM GJELDER SIKKERHETEN TIL OG MULIGHETEN FOR TAP AV DATA SOM ER LAGRET PÅ NOE SYNOLOGY-PRODUKT. SYNOLOGY ANBEFALER AT KUNDER TAR PASSENDE FORHOLDSREGLER MED HENSYN TIL SIKKERHETSKOPIERING AV DATAENE SOM LAGRES PÅ PRODUKTET. NOEN STATER/JURISDIKSJONER TILLATER IKKE BEGRENNINGER I UNDERFORSTÅTTE GARANTIER, SÅ BEGRENNINGENE OVENFOR GJELDER MULIGENS IKKE KUNDEN.

3.7 Begrensninger for Utvidet garanti Plus. (a) Kunden må fullføre kjøpet av Utvidet garanti Plus-tjenesten innen nitti (90) dager etter den opprinnelige kjøpsdatoen for det nye produktet. (b) Siden Synology bare tilbyr Utvidet garanti Plus-tjenesten i enkelte områder, må kunden velge området tjenesten skal aktiveres i under kjøpsprosessen. Hvis kunder ber om Utvidet garanti Plus-tjenesten fra et annet område enn det valgte, kan Synology, etter eget skjønn, velge ikke å tilby Utvidet garanti Plus-tjenesten; (c) Unntak fra dekning: Utvidet garanti Plus-tjenesten gjelder ikke for oversjøiske avdelinger, oversjøiske territorier, oversjøiske autonome regioner og øyer andre enn hovedøyen i landene og regionene.

Del 4. Ansvarsbegrensninger

4.1 Force Majeure. Synology kan ikke holdes ansvarlig for eller anses å bryte eller misligholde denne Garantien på grunn av forsinkelser eller manglende ytelse i henhold til denne Garantien som følge av en årsak eller et forhold som ligger utenfor selskapets rimelige kontroll (inkludert, uten begrensning, handlinger eller manglende handlinger fra Kundens side).

4.2 Ansvarsfraskrivelse ved visse skader. UNDER INGEN OMSTENDIGHETER SKAL SYNOLOGY ELLER DETS LEVERANDØRER HOLDES ANSVARLIG FOR KOSTNADER SOM SKYLDES UHELL, INDIREKTE ÅRSAKER, SÆRTILFELLER, STRAFFBARE HANDLINGER, FØLGESKADER ELLER LIGNENDE SKADER ELLER ANSVAR (INKLUDERT, MEN IKKE BEGRENSET TIL TAP AV DATA, INFORMASJON, FORTJENESTE, PROFITT ELLER FORRETNINGER) SOM FØLGER FRA ELLER ER FORBUNDET MED BRUKEN ELLER MANGLENDE EVNE TIL Å BRUKE PRODUKTET, ENHVER TILHØRENDE DOKUMENTASJON ELLER PROGRAMVARE OG ENHVER ANNEN VARE ELLER TJENESTE SOM TILBYS UNDER DENNE GARANTIEN, ENTEN BASERT PÅ KONTRAKT, SKADEVOLDENDE FORHOLD (INKLUDERT UAKTSOMHET), STRENGT ANSVAR ELLER ANNEN TEORI, SELV OM SYNOLOGY ER INFORMERT OM MULIGHETEN FOR SLIKE SKADER.

4.3 Ansvarsbegrensning. SYNOLOGYS OG DETS LEVERANDØRERS ANSVAR SOM FØLGER AV ELLER ER FORBUNDET MED BRUKEN AV ELLER MANGLENDE EVNE TIL Å BRUKE PRODUKTET, TILHØRENDE DOKUMENTASJON ELLER PROGRAMVARE OG ANDRE VARER OG TJENESTER SOM OMFATTES AV DENNE GARANTIEN, ER BEGRENSET TIL DET BELØPET SOM KUNDEN FAKTISK BETALTE FOR PRODUKTET, UTEN HENSYN TIL OMFANGET AV SKADER SOM KUNDEN KAN PÅFØRES, ELLER OM DET ER BASERT PÅ KONTRAKT, SKADEVOLDENDE FORHOLD (INKLUDERT UAKTSOMHET), STRENGT ANSVAR ELLER ANNEN TEORI. Den

foregående fraskrivelsen av ansvar for visse skader og begrensning i ansvar vil gjelde i hele det omfanget som gjeldende lov tillater. Lovene i noen stater/jurisdiksjoner tillater ikke ekskludering eller begrensninger for visse skader. I den grad disse lovene gjelder for dette Produktet, kan det være at ekskluderingene og begrensningene som er fremsatt ovenfor, ikke gjelder for Kunden.

Del 5. Diverse

5.1 Eiendomsretter. Produktet og enhver medfølgende Programvare og dokumentasjon inkluderer eiendomsrettigheter og immaterielle rettigheter tilhørende Synology og dets tredjepartsleverandører og lisensgivere. Synology forbeholder og reserverer for seg alle rettigheter, eiendomsrettigheter og interesser i de immaterielle rettighetene til Produktet, og ingen eiendomsrettigheter eller eierskap til noen immaterielle rettigheter til eller i Produktet, enhver medfølgende Programvare eller dokumentasjon og enhver annen vare som tilbys under denne Garantien overføres til Kunden under denne garantien. Kunden vil (a) overholde betingelsene til Synology i lisensavtalen for sluttbrukere som følger med all Programvare som tilbys av Synology eller en autorisert Synology-distributør eller -forhandler, og (b) ikke forsøke å foreta omvendt utvikling av Produktet eller komponenter i det eller medfølgende Programvare eller på annen måte stjele, omgå eller bryte noen av Synologys immaterielle rettigheter.

5.2 Overdragelse. Kunden skal ikke overdra noen av sine rettigheter under denne Garantien, direkte, ved bruk av lover eller på annen måte, uten på forhånd å ha innhentet Synologys skriftlige samtykke.

5.3 Ingen tilleggsbetingelser. Unntatt som uttrykkelig tillatt under denne Garantien, vil ingen part være bundet av, og alle parter motsetter seg spesifikt, enhver betingelse eller annen bestemmelse som er i konflikt med bestemmelsene i denne Garantien, som fremsettes av den andre part i en kjøpsordre, ved mottak, akseptering, bekreftelse, i korrespondanse eller på annen måte, med mindre alle parter spesifikt og skriftlig sier seg enig i slike fremsatte bestemmelser. Videre, i tilfelle denne Garantien er i konflikt med noen betingelser i andre avtaler som er inngått mellom partene med hensyn til Produktet, vil denne Garantien gjelde, med mindre den andre avtalen spesifikt nevner hvilke deler av denne Garantien som den erstatter/avløser.

5.4 Gjeldende lov. Så langt lokale lover tillater det, skal denne Garantien være styrt av lovene i delstaten Washington i USA for Kunder som bor i USA, av lovene i Kina (Taiwan) for Kunder som ikke bor i USA, uten hensyn til eventuelle lovprinsipper som hevder det motsatte. FNs 1980-konvensjon for kontrakter for internasjonalt salg av varer eller eventuelle etterfølgende konvensjoner gjelder ikke.

5.5 Konfliktløsning. Enhver uoverensstemmelse, konflikt eller kravfremsettelse som følger av eller er relatert til denne Garantien, Produktet eller tjenestene som tilbys av Synology med hensyn til Produktet eller forholdet mellom Kunder bosatt i USA og Synology, vil løses eksklusivt og endelig gjennom mekling under gjeldende kommersielle regler for American Arbitration Association (det amerikanske forliksrådet), med mindre noe annet er oppgitt nedenfor. Meklingen vil foregå foran én enkelt mekler og vil være begrenset ene og alene til konflikten mellom Kunden og Synology. Meklingen, eller deler av den, skal ikke slås sammen med annen mekling og skal ikke utføres som gruppesøksmål. Meklingen skal foregå i King County, Washington, USA, ved overbringelse og anførsel av dokumenter, per telefon, online eller personlig, slik som det bestemmes av mekler på partenes henstilling. Den seirende parten i enhver mekling eller rettslig konflikt som finner sted i USA eller andre steder, skal motta dekning av alle kostnader og rimelige advokathonorarer, inkludert enhver meklingsavgift som er betalt av den seirende parten. Enhver beslutning fattet gjennom en slik meklingsprosedyre skal være å anse som endelig og bindende, og dommen kan påkalles foran enhver juridisk kompetent domstol. Kunden forstår at i fravær av denne bestemmelsen, ville Kunden hatt rett til å kreve forhandlinger i en slik konflikt, uoverensstemmelse eller kravfremsettelse foran en domstol, inkludert retten til å føre gruppesøksmål, og Kunden fraskriver seg eksplisitt og bevisst disse rettighetene og aksepterer å løse enhver konflikt gjennom bindende mekling i overensstemmelse med bestemmelsene i denne del 5.5. For kunder som er bosatt utenfor USA, vil enhver konflikt, uoverensstemmelse eller kravfremsettelse beskrevet i denne delen endelig løses gjennom mekling gjennomført av tre nøytrale meklere i overensstemmelse med prosedyrene for Kinas voldgiftslover og relaterte håndhevingsregler. Meklingen skal finne sted i Taipei, Taiwan, R.O.C., og meklingsprosedyrene skal finne sted på engelsk, eller, dersom begge parter er enige om det, på mandarin-kinesisk. Meklingsløsningen skal være endelig og bindende for partene og kan håndheves i enhver domstol med domsmakt. Ingenting i denne delen skal hindre eller begrense Synology i forsøk på å søke rettslige pålegg eller andre slike rettigheter og oppreisninger som er tillatt ved lov, eller billighetserstatning for noen som helst faktiske eller truende brudd på bestemmelser i denne Garantien vedrørende Synologys immaterielle rettigheter.

5.6 Advokathonorarer. I hvilke som helst meklinger, forhandlinger eller andre juridiske handlinger eller prosedyrer for å hevde rettigheter eller søke oppreisning under denne Garantien, vil den seirende part være berettiget til å få dekket utgifter og rimelige advokathonorarer, i tillegg til andre oppreisninger som kan være berettiget.

5.7 Eksportrestriksjoner. Du aksepterer at Produktet er underlagt amerikanske eksportrestriksjoner. Du aksepterer å overholde alle gjeldende lover og forskrifter som gjelder for Produktet, inkludert uten begrensning US Export Administration Regulations (amerikanske eksportforskrifter).

5.8 Atskilt ugyldighet. Dersom noen bestemmelser i denne Garantien kjennes ugyldig, ulovlig eller ikke-håndhevbar av en domstol i en rettmessig jurisdiksjon, vil den resterende part av denne Garantien gjelde og være fullt og helt håndhevbar.

5.9 Hele avtalen. Denne Garantien utgjør hele avtalen og avløser/erstatter enhver annen og tidligere avtale mellom Synology og Kunden relatert til herværende emne. Ingen tillegg, endringer eller avkall på noen av bestemmelsene i denne Garantien vil være gyldige, med mindre de er fremholdt i skriftlig form og signert av partene som skal bindes av dem.

5.10 Betaling for og opphør av Utvidet garanti Plus-tjenesten. (a) Etter at Synology har bekreftet innkjøpsordren, skal kunden umiddelbart betale alle skatter og avgifter. Synology forbeholder seg retten til å nekte å tilby Utvidet garanti Plus-tjenesten til kunder som ikke er kvalifisert eller som er under myndighetsalder. (b) Kunden som ikke har brukt Utvidet garanti Plus-tjenesten innen tretti (30) dager etter kjøpet av produktet, kan sende inn en forespørsel om opphør via en forespørsel om teknisk støtte innen tretti (30) dager fra kjøpet.

FCC Declaration of Conformity

This device complies with Part 15 of the FCC Rules. Operation is subject to the following two conditions: (1) this device may not cause harmful interference, and (2) this device must accept any interference received, including interference that may cause undesired operation.

Declaration Letter of REACH & RoHS Compliance

About REACH

In June 2007, the European Union Regulation (EC) 1907/2006 concerning the Registration, Evaluation, Authorization and Restriction of Chemicals (REACH) was first released. Under this Regulation, manufacturers are required to gather information on the properties of their chemical substances, which will allow their safe handling, and to register the information to European Chemicals Agency (ECHA). The aim is to improve the protection of human health and the environment through the better and earlier identification of the intrinsic properties of chemical substances.

About RoHS

RoHS Directive (EU Directive 2002/95/EC) was issued in 2002, restricted the use of the six chemicals lead, cadmium, mercury, and hexavalent chromium, as well as flame retardants polybrominated biphenyls (PBBs) and polybrominated diphenyl ethers (PBDEs). Under this directive, manufacturers are required to replace these chemicals in their products with less hazardous alternatives.

Then RoHS 2.0 (Directive 2011/65/EU) has replaced Directive 2002/95/EC since January 3, 2013. In 2015, EU commission publishes Directive (EU) 2015/863 to amend Annex II to EU RoHS 2 (Directive 2011/65/EU) to add 4 phthalates (DEHP, BBP, DBP and DIBP) onto the list of restricted substances from 22 July 2019.

REACH and RoHS Compliance

Synology meets all requirements of the REACH Regulation and is compliant to all implemented RoHS type regulations worldwide. To the best of Synology's knowledge, all Synology products in production (including finished



products, spare parts, and packaging materials) are in compliance with the requirements of the Regulation and/or Directives. Synology continues to monitor, influence, and develop our processes to comply with any proposed changes to the Regulation and/or Directives.

Federal Communication Commission Interference Statement

This equipment has been tested and found to comply with the limits for a Class B digital device, pursuant to part 15 of the FCC Rules. These limits are designed to provide reasonable protection against harmful interference in a residential installation. This equipment generates, uses and can radiate radio frequency energy and, if not installed and used in accordance with the instructions, may cause harmful interference to radio communications. However, there is no guarantee that interference will not occur in a particular installation. If this equipment does cause harmful interference to radio or television reception, which can be determined by turning the equipment off and on, the user is encouraged to try to correct the interference by one or more of the following measures:

- Reorient or relocate the receiving antenna.
- Increase the separation between the equipment and receiver.
- Connect the equipment into an outlet on a circuit different from that to which the receiver is connected.
- Consult the dealer or an experienced radio/TV technician for help.

This device complies with part 15 of the FCC Rules. Operation is subject to the following two conditions: (1) This device may not cause harmful interference, and (2) this device must accept any interference received, including interference that may cause undesired operation.

Canadian Compliance Statement

This device complies with Industry Canada license-exempt RSSs. Operation is subject to the following two conditions:

- 1) This device may not cause interference, and
- 2) This device must accept any interference, including interference that may cause undesired operation of the device.

Le présent appareil est conforme aux CNR d'Industrie Canada applicables aux appareils radio exempts de licence. L'exploitation est autorisée aux deux conditions suivantes :

- 1) l'appareil ne doit pas produire de brouillage;
- 2) l'utilisateur de l'appareil doit accepter tout brouillage radioélectrique subi, même si le brouillage est susceptible d'en compromettre le fonctionnement.

This product meets the applicable Innovation, Science and Economic Development Canada technical specifications.

設備名稱：網路攝影機 Equipment name		型號（型式）：BC500 Type designation (Type)				
單元 Unit	限用物質及其化學符號 Restricted substances and its chemical symbols					
	鉛Lead (Pb)	汞 Mercury (Hg)	鎘 Cadmium (Cd)	六價鉻 Hexavalent chromium (Cr ⁺⁶)	多溴聯苯 Polybrominated biphenyls (PBB)	多溴二苯醚 Polybrominated diphenyl ethers (PBDE)
前蓋+ 內玻/ 後蓋+銅柱	—	○	○	○	○	○
印刷電路板及電子組件	—	○	○	○	○	○
組裝線、端子線	○	○	○	○	○	○
電纜線(Cable)	○	○	○	○	○	○
<p>備考1. “超出0.1 wt %” 及 “超出0.01 wt %” 係指限用物質之百分比含量超出百分比含量基準值。</p> <p>Note 1 : “Exceeding 0.1 wt %” and “exceeding 0.01 wt %” indicate that the percentage content of the restricted substance exceeds the reference percentage value of presence condition.</p> <p>備考2. “○” 係指該項限用物質之百分比含量未超出百分比含量基準值。</p> <p>Note 2 : “○” indicates that the percentage content of the restricted substance does not exceed the percentage of reference value of presence.</p> <p>備考3. “—” 係指該項限用物質為排除項目。</p> <p>Note 3 : The “—” indicates that the restricted substance corresponds to the exemption.</p>						