

Produkthandbok

BC500



Innehållsförteckning

Kapitel 1: Innan du börjar	2
1.1 Paketinnehåll	2
1.2 En översikt över Synology Camera	3
1.3 LED-indikatortabell	4
1.4 Maskinvaruspecifikationer	5
1.5 Säkerhetsinstruktioner	5
Kapitel 2: Maskinvaruinställning	7
2.1 Placera din Synology Camera	7
2.2 Ställ in din Synology Camera	7
2.3 Montera RJ-45-kontaktskyddet (utomhusbruk)	9
2.4 Anslut till din Synology Camera	11
Kapitel 3: Ställ in din Synology Camera	12

Kapitel 1: Innan du börjar

Tack för att du köpt denna Synologyprodukt! Innan du installerar din nya Synology Camera bör du kontrollera paketets innehåll för att verifiera att alla nedanstående föremål finns med. Var mån om att läsa säkerhetsinstruktionerna noggrant för att undvika att skada dig själv eller din Synology Camera.

Noteringar:

- Alla nedanstående bilder är endast i illustrativt syfte och kan avvika från den faktiska produkten.

1.1 Paketinnehåll

Kontakta återförsäljaren om något av följande saknas i paketet:

Huvudenhet x 1

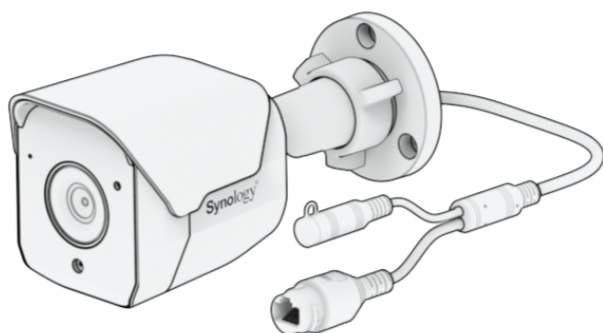

Skruv x 3

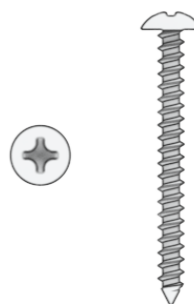

Ankare x 3



RJ-45-kontaktsskydd x 1

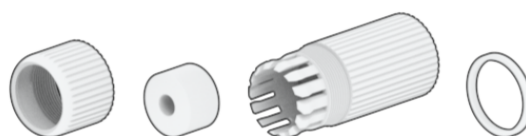

1.2 En översikt över Synology Camera

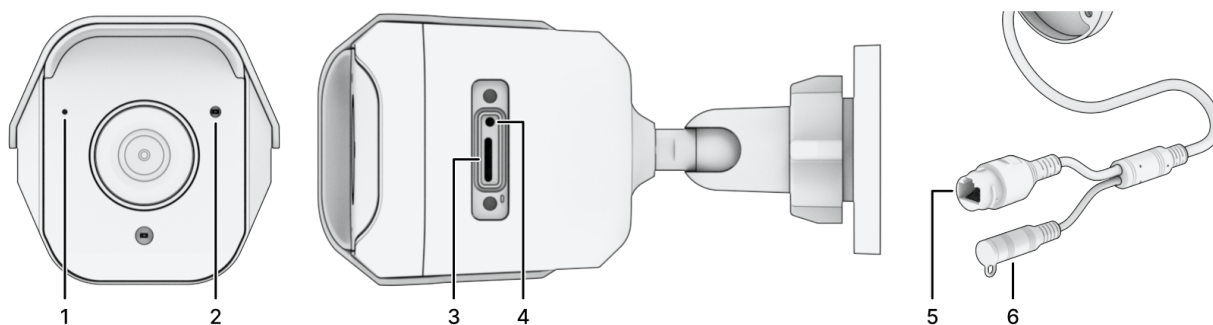

Nr.	Namn	Beskrivning
1	Mikrofon	Inbyggd mikrofon ger stöd för ljud.
2	Statusindikator	Visar status för systemet. Mer information finns i LED-indikator tabell .
3	MicroSD-kortplats	Stöder micro SDHC/SDXC-minneskort för Edge-inspelning. ¹
4	Reset-knapp	<p>1. Mjuk återställning: Håll RESET-knappen intryckt i 4 sekunder för att återställa administratörens inloggningsuppgifter och nätverksinställningar till standard.²</p> <p>2. Hård återställning: Håll RESET-knappen intryckt i 10 sekunder för att återställa alla inställningar till fabriksinställningarna.³</p>
5	RJ-45-uttag (10 M/100 M)	<p>1. Anslut en nätverkskabel från PoE-switchen till den här porten för att få ström och upprätta en nätverksanslutning.</p> <p>2. Anslut en nätverkskabel från switchen till den här porten för att upprätta en nätverksanslutning.</p>
6	Eluttag (1 A/ Ø2,1 mm)	Anslut nätsladden här. Mer information om anslutning finns i "Anslut till din Synology Camera" . ⁴

Noteringar:

1. Micro SD-kort ingår inte i paketet. Observera följande när du väljer ett micro SD-kort:
 - Filsystem som stöds: exFAT.
 - Kort med kapacitet på upp till 128 GB när de formaterats som exFAT testades. Även större kort kan fungera, men detta har inte testats av Synology.
 - Vi rekommenderar att du använder ett microSD-kort av hög kvalitet i klass 10 (C10)/UHS-1 (U1)/V10 med en skrivkapacitet på minst 10 MB/s.
2. När du gör en mjuk återställning på din Synology Camera med Reset-knappen tillämpas följande inställningar:
 - Användarkonton återställs till standard. Du måste initiera kameran igen.
 - HTTP/HTTPS/RTSP-portar återställs till 80/443/554.
 - IP-adress, DNS, gateway och andra nätverksgränssnitt återställs till att använda DHCP. Om det inte finns någon DHCP-server växlar kameran automatiskt tillbaka till sin standard-IP-adress 192.168.0.50 efter 30 sekunder.
 - Auto Block återställs till standard.
 - IP-adressfiltret återställs till standard.
3. Versionen av den inbyggda programvaran förblir oförändrad efter återställning.
4. DC-adapter ingår inte i paketet. Använd en DC-adapter på 12 V/1 A med Ø2,1 mm till strömförsörjning.

1.3 LED-indikatorstabell

LED-indikator	Färg	Status	Beskrivning
Statusindikator	Blå	Statisk	Systemet är redo och anslutet till en Synology NAS/NVR
		Blinkar långsamt	Systemet är redo, men inte anslutet till en Synology NAS/NVR
		Blinkar snabbt	Systemstart/Omstart/Återställning
	Av		Avstängd

1.4 Maskinvaruspecifikationer

Objekt	BC500
Max. upplösning	2880 x 1620 vid 30 FPS
Objektiv	2,8 mm (H: 110°, V: 56°, D: 132°)
Bländare	F1.8
Storlek	Ø110 x 161 mm (Ø4,33 x 6,34 tum)
Vikt	353 g (0,78 lbs)
Systemkrav	<ul style="list-style-type: none">• Surveillance Station version 9.1.0 eller senare• Surveillance Station Client version 2.1.0 eller senare
Väderbeständighet	IP67
Intyg	<ul style="list-style-type: none">• FCC • IC • CE • UKCA• BSMI • VCCI • RCM • KC • JATE
Miljökrav	<ul style="list-style-type: none">• Nätspänning: DC 48 V (PoE 802.3af) eller DC 12 V• Drifttemperatur: IR av: -30 °C till 50 °C (-22 °F till 122 °F) IR på: -30 °C till 40 °C (-22 °F till 104 °F)• Förvaringstemperatur: -40 °C till 60 °C (-40 °F till 140 °F)• Relativ luftfuktighet: 5% till 95% RH

Noteringar:

- Modellspecifikationerna är föremål för ändringar utan förvarning. Se Synologys webbplats för den senaste informationen.

1.5 Säkerhetsinstruktioner



- Måste vara i strikt överensstämmelse med elsäkerhetsföreskrifterna i landet och regionen för användning av denna produkt.



- Skyddas mot direkt solljus och kemikalier. Se till att miljön är stabil utan plötsliga förändringar i temperatur eller luftfuktighet.
- Se till att kameran är i ett välventilerat utrymme för att förhindra överhettning.



- Dra ur nätsladden/nätsladdarna och torka av ytan med en fuktig trasa före rengöring. Använd inte kemiska aerosolrengöringsmedel.
-



- För att förhindra att enheten välter ska du inte montera kameran på några instabila fästen, väggar eller ytor. Den kan falla och orsaka allvarliga personskador eller dödsfall.
 - Innan du monterar bör du säkerställa att installationsmiljön kan bära upp tre gånger kamerans vikt.
 - Placera inte andra föremål ovanpå kameran.
-



- Produkten måste installeras av kvalificerad personal.
 - Rör inte kameraobjektivet direkt.
-



- Koppla inte på strömförsörjningen till kameran innan du slutfört monteringen.
 - Se till att stickkontakten är ordentligt ansluten till strömkällan.
-



- Inga källor till öppen eld, t.ex. tända ljus får placeras nära produkten.
 - För att undvika överhettning eller brandrisk orsakad av överbelastning ska du se till att strömförsörjningsutrustningen (PoE-switch, nätadapter) är kompatibel med den här produkten.
-

Kapitel 2: Maskinvaruinställning

2.1 Placera din Synology Camera

För optimala prestanda rekommenderas att Synology Camera placeras enligt nedanstående råd:

- På en stabil yta där den inte fysiskt kan komma i vägen för något.
- I ett läge där ljus inte kommer att lysa rakt in i kamerans objektiv.
- Placera kameran på en torr och ventilerad plats.
- Damm, insekter eller andra fläckar kan blockera objektivet. Håll objektiven rena så att en klar bild kan tas.
- Undvik att vända kameran direkt mot reflekterande ytor (t.ex. speglar, blanka golv och tak).

2.2 Ställ in din Synology Camera

1. Placera monteringsetiketten på den yta där kameran ska monteras. Borra hål för skruvarna på de markerade platserna och slå i väggfästena med en hammare.

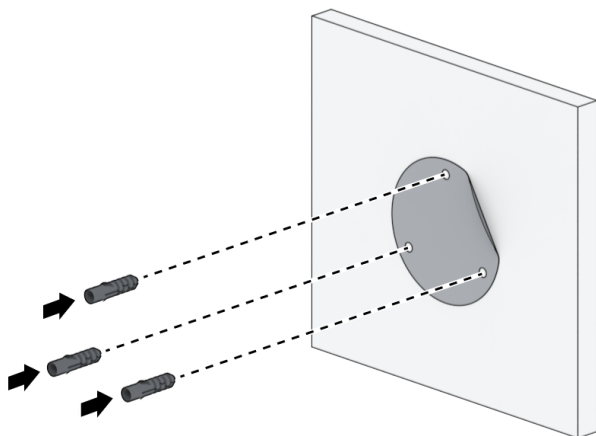

Noteringar:

- Rekommenderad borrhål diameter för skruv/ankare är 5,5 mm med ett djup större än 30 mm. Rekommenderad borrhål diameter för RJ-45-kabeln är större än 25 mm.
- Om du vill att sladden ska gå genom mitten borrar du ytterligare ett hål på den plats som är markerad med ett kryss. Du kan också låta sladden löpa genom kabelrännan på sidan av kamerabasen.

2. Skruva fast kameran på monteringsetiketten.

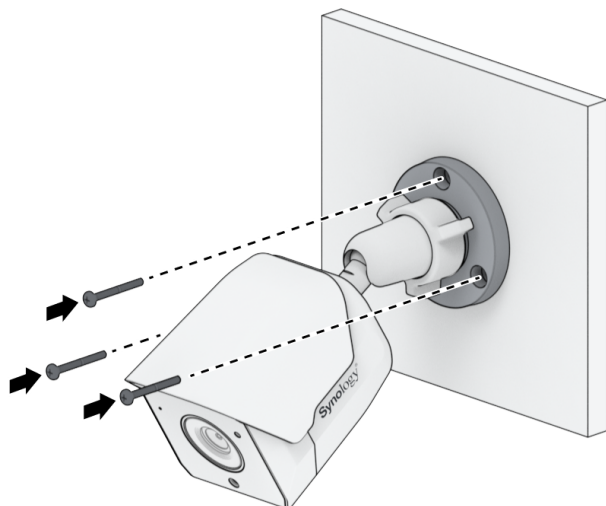

3. Vrid spännaren på kamerans bas moturs.

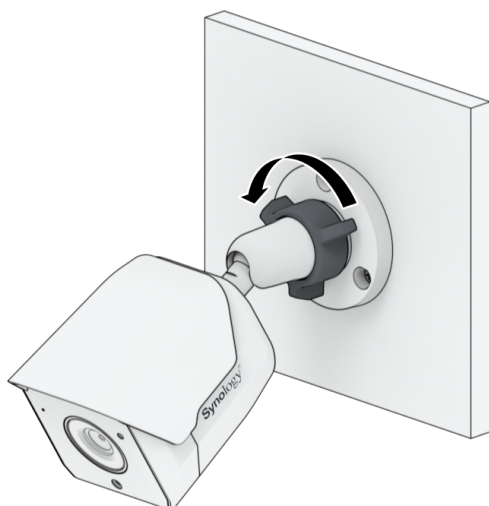

4. Du kan nu justera kamerans vinkel till önskad position.

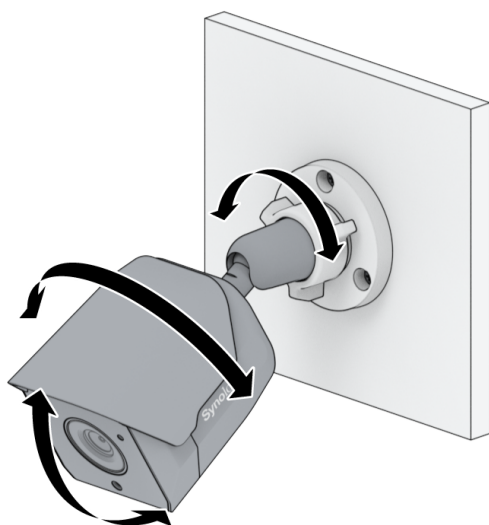

5. Vrid spännaren på kamerans bas medurs. Installationen är nu klar.

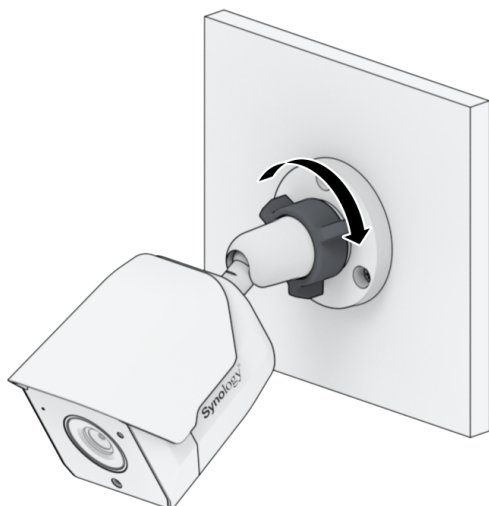

2.3 Montera RJ-45-kontaktskyddet (utomhusbruk)

För att förbättra kamerans väderbeständighet måste du montera RJ-45-kontaktskyddet ordentligt och dölja kablarna i en vattentät kopplingsdosa.

1. Förbered en nätverkskabel (RJ-45) utan kontakten och trä nätverkskabeln genom det vattentäta höljet. Montera kontakten på nätverkskabeln med ett pressverktyg.

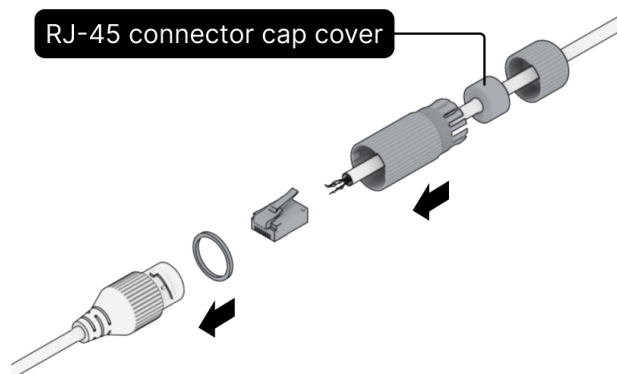

2. Dra åt det vattentäta skyddet moturs.

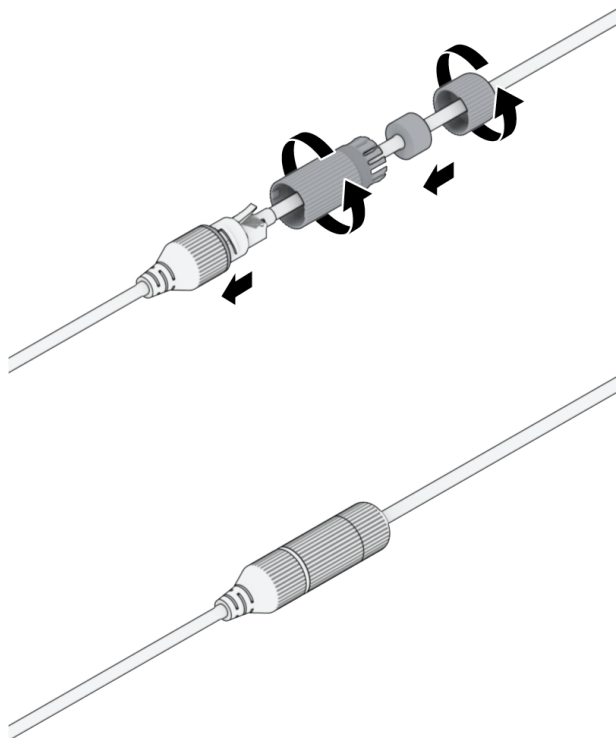

3. Använd vattentät tejp för att linda in både RJ-45-kontaktsskyddet och DC-strömkontaktens hölje för att säkerställa att anslutningspunkten är helt och tätt förseglad. Installationen är nu slutförd.

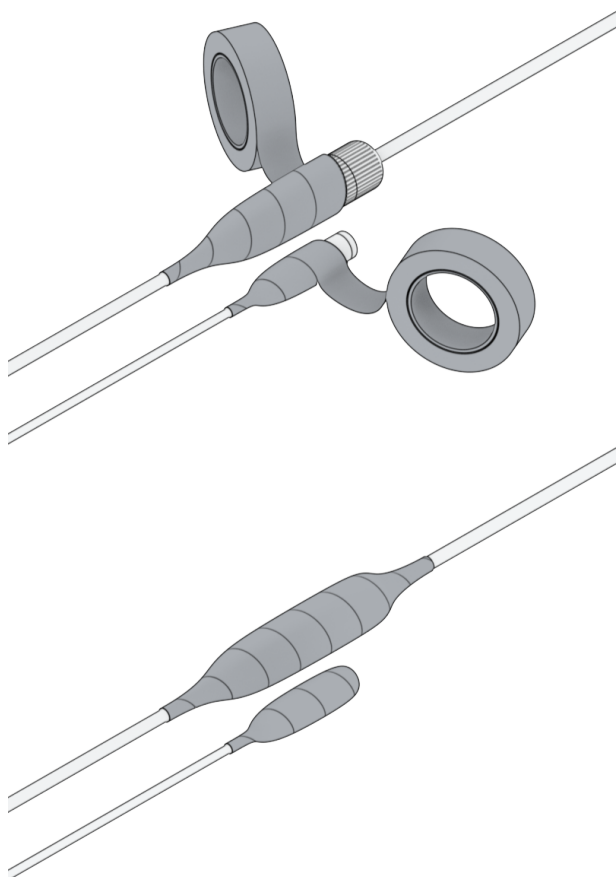

2.4 Anslut till din Synology Camera

Synology Camera har två strömförsörjningsalternativ. Du kan använda Power over Ethernet (PoE) som samtidigt tillhandahåller ström och data eller ansluta en DC-adapter som endast ger ström.

1. Använda PoE för att tillhandahålla både ström och data:

Anslut Synology Camera (via RJ-45-uttaget) till en PoE-switch med nätverkskabeln. Vänta upp till en minut tills statusindikatorn börjar blinka långsamt.

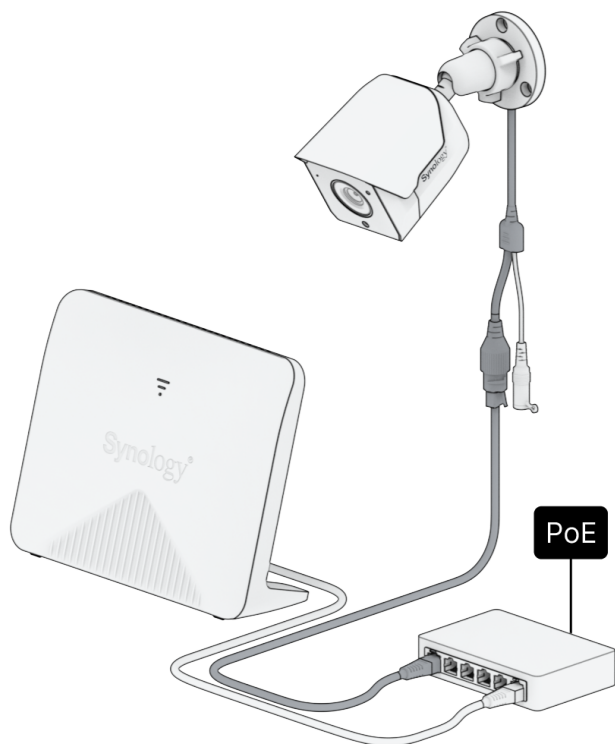

2. Använda en DC-adapter för att endast tillhandahålla ström:

Anslut Synology Camera (via RJ-45-uttaget) till en switch med nätverkskabeln. Anslut ena änden av strömadaptern till strömporten på din BC500 och den andra änden till eluttaget.

Vänta upp till en minut tills statusindikatorn börjar blinka långsamt.

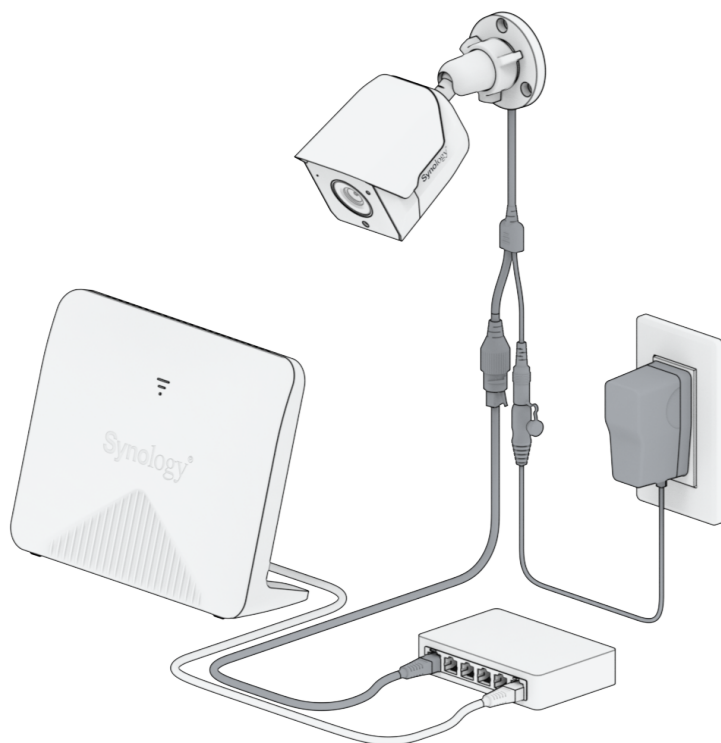

Noteringar:

- Den externa nätadaptern måste uppfylla skyddskraven för extra låg spänning enligt EN/IEC 62368-1.
- Anslut enheten till ett eluttag med en fullt fungerande jordledare. Defekta jordledaranslutningar uppfyller inte kraven för säkerhet och elektromagnetisk kompatibilitet (EMC). Kontrollera eluttaget innan du ansluter någon maskinvara.

Kapitel 3: Ställ in din Synology Camera

1. Anslut din Synology Camera och Synology NAS till samma nätverk. Öppna IP-kameran och kör guiden Lägg till kamera i Surveillance Station för att initiera, ställa in och konfigurera in din Synology Camera. Motsvarande STATUS-indikator blir stabil för att indikera att anslutningen

har upprättats.

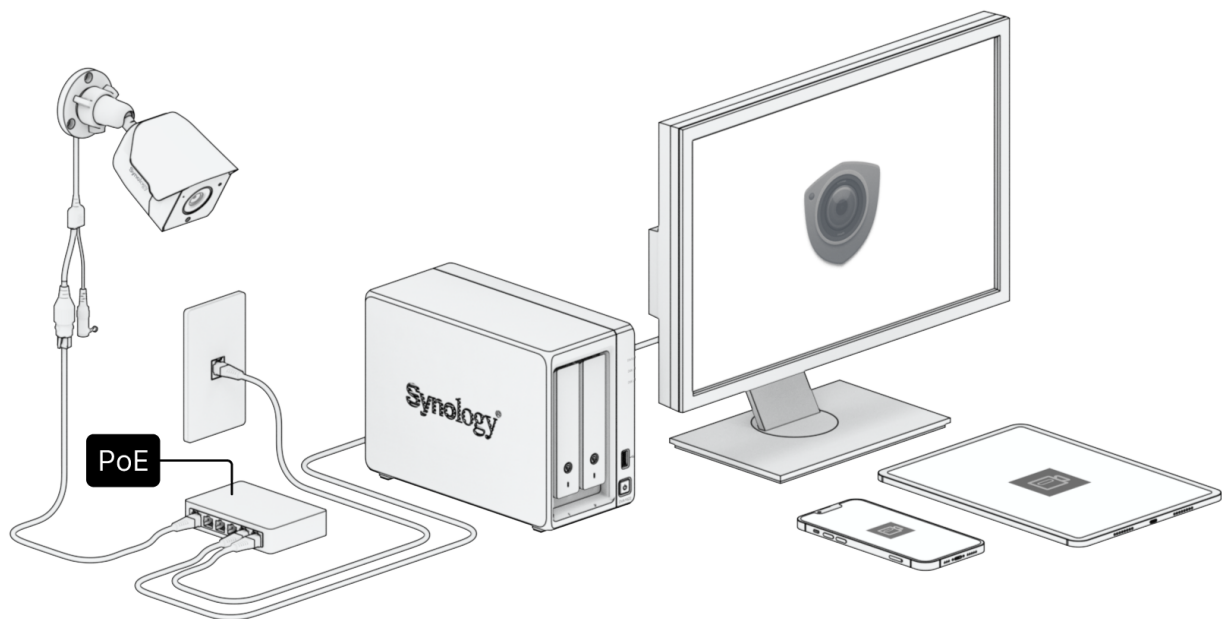

2. Hitta och hantera dina kameror även när Surveillance Station inte är tillgängligt med [Synology Camera Tool](#).

Noteringar:

- Om nätverket inte har någon DHCP-server är kamerans standard-IP-adress 192.168.0.50.
- Sökvägen till RTSP-strömning för Synology Camera är:
 - `rtsp://[IP-adress]/[strömmens siffra]`, till exempel, `rtsp://192.168.0.50/1` för Ström 1.
 - Autentisering krävs för RTSP-strömning. Initiera din Synology Camera först genom sitt webbgränssnitt, kameraverktyg eller Surveillance Station.

SYNOLOGY, INC. LICENSAVTAL FÖR SLUTANVÄNDARE

VIKTIGT - LÄS NOGGRANT: DETTA SLUTANVÄNDARLICENSAVTAL ("EULA") ÄR ETT JURIDISKT AVTAL MELLAN DIG (EN FYSISK PERSON ELLER EN JURIDISK FRISTÅENDE ORGANISATION) OCH SYNOLOGY, INC. ("SYNOLOGY") FÖR PROGRAMVAREN AV SYNOLOGY SOM INSTALLERATS PÅ PRODUKTEN FRÅN SYNOLOGY SOM HAR DU HAR KÖPT ("PRODUKTEN") ELLER LADDAT NER LAGLIGT VIA WWW.SYNOLOGY.COM ELLER ANNAN KANAL SOM SYNOLOGY ERBJUDER ("PROGRAMVAREN").

DU ACCEPTERAR EULA-AVTALETS VILLKOR GENOM ATT ANVÄNDA PRODUKTERNA MED PROGRAMVAREN, INSTALLERA PROGRAMVAREN PÅ PRODUKTERNA ELLER PÅ EN ENHET SOM ÄR ANSLUTEN TILL PRODUKTERNA. OM DU INTE GODKÄNNER VILLKOREN I DETTA EULA-AVTAL SKA DU INTE ANVÄNDA PRODUKTERNA SOM TILLÄMPAR PROGRAMVAREN ELLER LADDA NER PROGRAMVAREN VIA WWW.SYNOLOGY.COM ELLER ANNAN KANAL SOM SYNOLOGY ERBJUDER. DU KAN I STÄLLET RETURNERA PRODUKTEN TILL ÅTERFÖRSÄLJAREN FÖR ATT ÅTERFÅ DEN SUMMA SOM DU BETALAT I ENLIGHET MED ÅTERFÖRSÄLJARENS GÄLLANDE RETURPOLICY.

Avsnitt 1. Begränsad programvarulicens. Du erhåller genom detta EULA-avtal en begränsad, icke-exklusiv, icke-överförbar, personlig licens från Synology att installera, köra och använda ett exemplar av Programvaran som installerats på Produkten eller på din enhet som anslutits till produkten, uteslutande i anslutning till din auktoriserade användning av produkten.

Avsnitt 2. Dokumentation. Du kan göra och använda ett rimligt antal kopior av all dokumentation som tillhandahållits med Programvaran, under förutsättning att sådana kopior endast används för internt bruk och inte återpubliceras eller återdistribueras (antingen i pappersform eller i elektronisk form) till en tredje part.

Avsnitt 3. Säkerhetskopiering. Du får göra ett rimligt antal kopior av Programvaran endast för säkerhetskopierings- och arkiveringsändamål.

Avsnitt 4. Uppdateringar. Programvara som tillhandahållits av Synology eller funnits tillgängliga på Synologys webbsida på www.synology.com ("Webbsida") eller annan kanal som Synology erbjuder och som uppdaterar eller kompletterar den ursprungliga Programvaran styrs av detta EULA-avtal såvida inga separata licensvillkor gäller för sådana uppdateringar eller kompletteringar.

Avsnitt 5. Licensbegränsningar. Den licens som anges i Avsnitt 1, 2 och 3 gäller endast i den mån som Du har beställt och betalat för produkten och det anger alla dina rättigheter med avseende på Programvaran. Synology förbehåller sig alla de rättigheter som du inte uttryckligen medgivits i detta EULA-avtal. Med undantag för vad som uttryckligen anges i avtalet får du inte: (a) använda Programvaran för annat ändamål än i samband med Produkten; (b) licensiera, distribuera, hyra ut, leasa, överföra, överlåta, eller på annat sätt förfoga över Programvaran; (c) utföra reverse engineer, dekompilera eller ta isär Programvaran eller själv söka efter programvarans källkod eller affärshemligheter som är knutna till Programvaran, med undantag för de fall när tillämplig lagstiftning uttryckligen förbjuder denna begränsning; (d) anpassa, ändra, översätta eller skapa material som bygger på Programvaran; (e) ta bort eller förstöra produkt- och upphovsrättsmärkning eller andra märken på Programvaran eller Produkten; eller (f) kringgå eller försöka att kringgå de metoder som används av Synology för att kontrollera åtkomsten till komponenter, egenskaper eller funktioner av Produkten eller Programvaran. I enlighet med begränsningarna i Avsnitt 5 får du inte tillhandahålla några tjänster som baseras på en Synology NAS-server i kommersiella tjänster till tredje part.

Avsnitt 6. Öppen källkod. Programvaran kan innehålla komponenter som är licensierade till Synology under GNU General Public License ("GPL-komponenter"), som finns tillgänglig på <http://www.gnu.org/licenses/gpl.html>. Villkoren i GPL styr uteslutande GPL-komponenterna till den grad att detta EULA-avtal strider mot kraven i GPL med avseende på Din användning av GPL-komponenterna, och i sådana fall, samtycker Du till att vara bunden av GPL med avseende på Din användning av sådana komponenter.

Avsnitt 7. Revision. Synology kommer att ha rätt att kontrollera Din efterlevnad av villkoren i detta EULA-avtal. Du samtycker till att bevilja Synology åtkomst till lokaler, utrustning, böcker, register och dokument och att rimligen samarbeta med Synology eller medarbetare som auktoriserats av Synology för att underlätta en sådan granskning.

Avsnitt 8. Äganderätt. Programvaran tillhör Synology och dess licensgivare och skyddas av lagstiftning om upphovsrätt, internationella konventioner och annan immaterialrättslig lagstiftning. Synology eller licensinnehavarna äger alla rättigheter, titlar och intressen gällande Programvaran, inklusive men inte uteslutande upphovsrätt och andra immateriella tillgångar.

Avsnitt 9. Begränsad garanti. Synology erbjuder en begränsad garanti att Programvaran uppfyller i möjligaste mån eventuella publicerade specifikationer gällande programvaran som utgivits av Synology eller på annat sätt publicerats på Hemsidan under den tid som lagen kräver. Synologys ansvarar, om denna garanti inte infrias, för reparationen eller utbytet av Programvara som inte motsvarar den garanti som anges i avtalet förutsatt att du meddelar Synology skriftligt om detta inom garantiperioden. Garantin gäller inte om felet har uppstått till följd av: (w) användning, kopia, distribution eller avslöjande som strider mot detta EULA-avtal; (x) anpassning, ändring eller annan förändring av Programvaran som utförts av annan part än Synology; (y) kombination av Programvaran med en annan produkt; tjänster eller andra föremål som tillhandahållits av en annan part än Synology; eller underlåtenhet att följa detta EULA-avtal.

Avsnitt 10. Support. Under den period som angivits i Avsnitt 9 kommer Synology att tillhandahålla supporttjänster. Efter att tillämpbar period har avslutats kan support för programvaran fås från Synology vid skriftlig förfrågan.

Avsnitt 11. Ansvarsfriskrivning för garantier. MED UNDANTAG FÖR DET SOM ANGIVITS OVAN TILLHANDAHÅLLS PROGRAMVAREN "I BEFINTLIGT SKICK". SYNOLOGY OCH DESS LEVERANTÖRER FRISKRIVER SIG HÄRMED FRÅN ALLT ANSVAR FÖR UTTRYCKLIGA ELLER UNDERFÖRSTÅDDA VILLKOR OCH GARANTIER, VILKET INNEFATTAR MEN INTE ÄR BEGRÄNSAT TILL UNDERFÖRSTÅDD GARANTI AVSEENDE SÄLJBARHET, LÄMPLIGHET FÖR VISST ÄNDAMÅL, RIKTIGHET ELLER FULLSTÄNDIGHET I DE RESULTAT SOM UPPNÅS MED PROGRAMVAREN OCH MEDFÖLJANDE MATERIAL. SYNOLOGY GARANTERAR INTE ATT PROGRAMVAREN ÄR FRI FRÅN BUGGAR, FEL, VIRUS ELLER ANDRA DEFEKTER.

Avsnitt 12. Ansvarsbegränsning för vissa skador. SYNOLOGY ELLER DESS LICENSGIVARE ANSVARAR INTE I NÅGOT FALL FÖR FÖLJDSKADA, SPECIELL SKADA, INDIREKT SKADA, SKADESTÅND TILL FÖLJD AV OLYCKA ELLER STRAFFFRÅTTSLIGT SKADESTÅND, (INKLUSIVE MEN INTE BEGRÄNSAT TILL ERSÄTTNING FÖR DATAFÖRLUST ELLER INFORMATIONSFÖRLUST, UTEBLIVEN VINST ELLER INTÄKT) SOM UPPSTÅTT GENOM OFÖRMÅGA ATT ANVÄNDA PRODUKTEN, OAVSETT HURUVIDA DET BASERAS PÅ AVTAL, BROTT (INKLUSIVE VÅRDSLÖSHET), STRIKT ANSVAR ELLER ANNAT, ÄVEN OM SYNOLOGY ELLER DESS LICENSGIVARE INFORMERATS OM RISKEN FÖR SÅDAN SKADA.

Avsnitt 13. Ansvarsbegränsning. SYNOLOGYS OCH DESS LEVERANTÖRERS ERSÄTTNINGSA NSVAR SOM UPPSTÅR ELLER ÄR KNUTET TILL ANVÄNDNINGEN ELLER OFÖRMÅGAN ATT ANVÄNDA PROGRAMVAREN ELLER PÅ ANNAT SÄTT UNDER ELLER I SAMBAND MED DETTA, SKALL INTE ÖVERSTIGA DET BELOPP SOM DU BETALAT FÖR PRODUKTEN OAVSETT STORLEKEN PÅ SKADAN OCH HURUVIDA DET BASERAS PÅ AVTAL, BROTT (INKLUSIVE VÅRDSLÖSHET), STRIKT ANSVAR ELLER ANNAT. Denna ansvarsbegränsning för garantier, vissa skador och ansvarsbegränsningen gäller i den utsträckning som medges av tillämplig lag. Lagarna i vissa stater/jurisdiktioner tillåter inte uteslutning av underförstådda garantier eller uteslutning eller begränsning av vissa skador. I den utsträckning som dessa lagar gäller för detta EULA-avtal, gäller de undantag och begränsningar som anges ovan eventuellt inte för Dig.

Avsnitt 14. Exportbegränsningar. Du är medveten om att programvaran lyder under USA:s exportregler. Du förbinder dig att följa alla gällande lagar och bestämmelser för denna programvara, inklusive och utan begränsning USA:s exportbestämmelser.

Avsnitt 15. Uppsägning. Utan att det påverkar andra rättigheter, kan Synology avsluta detta EULA-avtal om Du inte respekterar de villkor som anges här. I sådana fall, måste Du upphöra användningen av Programvaran och förstöra alla kopior av Programvaran och alla dess beståndsdelar.

Avsnitt 16. Uppdrag. Du får inte överföra eller tilldela dina rättigheter under detta EULA-avtal till annan part med undantag för det som förinstallerats på Produkten. Sådan överföring eller tilldelning kommer att ogiltigförklaras vid överträdelse av denna restriktion.

Avsnitt 17. Tillämplig lag. Såvida det inte uttryckligen förbjuds av den lokala lagstiftningen, regleras och tolkas detta EULA-avtal i enlighet med landets lagstiftning, i enlighet med var Synology Inc. har sitt säte, utan hänsyn till andra lagprinciper.

Avsnitt 18. Tvistlösning. Vilken som helst tvist, kontrovers eller fordran som uppstår i samband med detta EULA-avtal skall lösas definitivt genom skiljeförfarande fört av tre neutrala skiljedomare i enlighet med procedurerna i skiljeförändelagen och de relaterade tillämplighetsreglerna i det land där Synology Inc. har sitt säte. I sådana fall skall skiljeförändelagen endast begränsas till tvisten mellan Dig och Synology. Skiljeförändelagen eller vilken som helst del därav skall inte slåss samman med andra skiljeförändelagen och det skall inte föras på gruppomfattande eller gruppstämningssbasis. Skiljeförändelagen skall äga rum i Taipei och det skall föras på engelska eller, om båda parterna enas om det – på mandarin. Skiljedomsutslaget skall vara definitivt och bindande för parterna och kan tillämpas vid vilken som helst behörig domstol. Du är införstådd med att du utan denna bestämmelse, skulle ha rätt till att lösa tvistemål genom domstolsförändelagen, inklusive rätt till att processa om fordringar på gruppomfattande eller gruppstämningssbasis, samt att du uttryckligen och medvetet har av sagt sig dessa rättigheter och har accepterat att lösa vilka som helst tvister genom bindande skiljeförändelagen i enlighet med bestämmelserna i Avsnitt 18. Ingenting i detta avsnitt skall anses förbjuda eller begränsa Synology från att begära föreläggande eller söka andra rättigheter och sanktioner faktiska eller hotande överträdelse av någon bestämmelse i detta EULA-avtal som är knuten till Synologys immateriella rättigheter.

Avsnitt 19. Advokatarvoden. I varje skiljedomsförändelagen, medling, eller andra rättsliga åtgärder eller förändelagen för att hävda rättigheter eller rättsmedel enligt detta EULA-avtal, kommer den segrande parten att vara berättigad, utöver alla andra rättelseåtgärder, en täckning av kostnader och rimliga advokatarvoden.

Avsnitt 20. Enskilda avtalsbestämmelsers ogiltighet. Om någon del av detta EULA-avtal skulle befinnas vara ogiltig, olaglig eller icke tillämpbar av en domstol eller kompetent jurisdiktion äger den resterande delen av EULA-avtalet oförändrad giltighet.

Avsnitt 21. Fullständigt avtal. Detta EULA-avtal utgör hela den överenskommelse som träffats mellan Synology och Dig avseende Programvaran och ersätter alla tidigare utfästelser, åtaganden, meddelanden eller överenskommelser, skriftliga som muntliga. Ingen ändring, eller upphävande av någon av bestämmelserna i detta EULA-avtal kommer att gälla såvida inte detta anges i ett skriftligt dokument som undertecknas av den part som binder sig till det.

Detta EULA-avtal är en översättning av den engelskspråkiga versionen. Om det uppkommer oegentligheter mellan den engelska och icke-engelska versionen är det den engelska som är styrande.

SYNOLOGY, INC. BEGRÄNSAD PRODUKTGARANTI

DEN HÄR ÖVERSÄTTNINGEN ÄR ENDAST AVSEDD ATT VARA INFORMATIV. I HÄNDELSE AV AVVIKELSER GÄLLER DEN ENGELSKA VERSIONEN.

DENNA BEGRÄNSADE GARANTI ("GARANTI") GÄLLER PRODUKTERNA (SÅSOM DEFINIERADE HÄR NEDAN) FRÅN SYNOLOGY, INC. OCH DESS DOTTERBOLAG, INKLUSIVE SYNOLOGY AMERICA CORP, (GEMENSAMT KALLAT, "SYNOLOGY"). GENOM ATT ÖPPNA FÖRPACKNINGEN SOM INNEHÅLLER PRODUKTEN ELLER GENOM ATT ANVÄNDA PRODUKTEN GODKÄNNER DU VILLKOREN I DENNA GARANTI OCH FÖRBINDER DIG ATT FÖLJA DEM. OBSERVERA ATT DEN HÄR BEGRÄNSADE GARANTIN INTE GÄLLER DEN PROGRAMVARA SOM FINNS I PRODUKTERNA UTAN SKA VARA FÖREMÅL FÖR DESS LICENSAVTAL FÖR SLUTANVÄNDARE, OCH ATT SYNOLOGY FÖRBEHÅLLER SIG RÄTTEN ATT DÅ OCH DÅ GÖRA JUSTERINGAR ELLER ÄNDRINGAR I DEN HÄR PRODUKTGARANTIN UTAN FÖREGÅENDE MEDDELANDE TILL DIG. ANVÄND INTE PRODUKTEN OM DU INTE GODKÄNNER VILLKOREN I DENNA GARANTI. DU KAN I STÄLLET RETURNERA PRODUKTEN TILL ÅTERFÖRSÄLJAREN FÖR ATT ÅTERFÅ DEN SUMMA SOM DU BETALAT I ENLIGHET MED ÅTERFÖRSÄLJARENS GÄLLANDE RETURPOLICY.

OBSERVERA ATT SYNOLOGYS GARANTISTÖD INTE ÄR TILLGÄNGLIGT I ALLA LÄNDER, OCH ATT SYNOLOGY KAN VÄGRA ATT UPPFYLLA DETTA BEGRÄNSADE GARANTISTÖD OM DU GÖR EN SÅDAN BEGÄRAN I ETT LAND DÄR PRODUKTEN INTE URSPRUNGLIGEN KÖPTES. DET LAND DÄR PRODUKTEN URSPRUNGLIGEN KÖPTES SKA AVGÖRAS BASERAT PÅ SYNOLOGYS INTERNA REGISTER.

Lokala konsumentskyddslagar. För konsumenter som omfattas av gällande lokala konsumentskyddslagar och -förfordningar är de rättigheter som härmed ges utöver alla rättigheter och gottgörelser som anges i sådana konsumentskyddslagar och -förfordningar.

Avsnitt 1. Produkter

(a) "Produkter" avser Nya produkter eller Renoverade produkter.

(b) "Ny produkt" avser maskinvara med Synologys varumärke och tillbehör med Synologys varumärke i originalförpackningen som Kunden köpt av en auktoriserad Synology-distributör eller -återförsäljare. Du kan se "Ny produkt" under [Produktsupportstatus](#).

(c) "Renoverad produkt" syftar på alla Synology-produkter som har renoverats av Synologys dotterbolag eller en auktoriserad Synology-distributör eller -återförsäljare, inte inberäknat de som säljs "i befintligt skick" eller "utan garanti".

(d) "Reservdel" innebär alla delar, tillbehör, komponenter och annan utrustning som är installerade eller inbyggda i eller anslutna till produkten.

(e) Annan definition: "Kund" avser den ursprungliga person eller enhet som köper Produkten från Synology eller en auktoriserad Synology-distributör eller -återförsäljare; "Onlinebutik" avser en onlinebutik som drivs av Synology eller Synologys dotterbolag; "Programvara" avser Synologys egenutvecklade programvara som medföljer Produkten när den köps av Kund, laddas ned av Kund från Webbplatsen eller förinstalleras på Produkt av Synology och inkluderar all fast programvara, tillhörande media, bilder, animeringar, video, ljud, text och applets som ingår i programvara eller Produkt och alla uppdateringar eller uppgraderingar till sådan programvara.

Avsnitt 2. Garantiperiod

(a) "Garantiperiod": Garantiperioden inleds på inköpsdatumet som visas på inköpskvittot eller fakturan som ska presenteras av kunden, och avslutas dagen efter garantiperiodens slut för varje ny produkt. Du kan få information om Garantiperioden för varje Ny produkt under [Produktsupportstatus](#). För Reservdel är Garantiperioden under normal användning ett år (fem år för systemdiskar) från det datum då Produkten köptes. För Renoverade produkter eller reparerade delar är Garantiperioden den återstående Garantiperioden för den Produkt som de ersätter, eller nittio (90) dagar från det datum då Produkten byttes ut eller reparerades, beroende på vilken period som är längst. Ovanstående Garantiperioder gäller inte om Produkter är märkta som sålda "i befintligt skick" eller "utan garanti". I händelse av att ett giltigt kvitto på köpet av vår Produkt eller Produktfaktura inte kan visas upp, eller är uppenbart felaktig eller förfalskad, ska Garantiperioden för den presenterade Produkten börja från tillverkningsdatumet i enlighet med Synologys interna register.

(b) "Utökad garanti-period": För Kund som köper tillvalstjänsterna EW201/EW202 eller Utökad garanti Plus för Nya produkter som anges i avsnitt 1 (b) förlängs Garantiperioden med två år. För EW201/EW202 kan du se tillämpliga Produktmodeller och tillgängliga regioner under [EW201/EW202 Utökad garanti](#). För Utökad garanti Plus kan du se tillämpliga Produktmodeller och tillgängliga regioner under [Utökad garanti Plus](#). Kunden kan bara välja en av tilläggstjänsterna.

(c) "Omedelbar uppsägning av Garantiperioden": För Synology Drive-produkter upphör Garantiperioden omedelbart vid någon av följande situationer: (a) när SSD-diskens [slitageindikator för livslängd](#) är samma som eller över den gräns som anges i diskens "produktspecifikationer", som medföljer den köpta Produkten, (b) när alla diskprodukters temperaturpost är

samma som eller över drifttemperaturgränsen för disken, vilken anges i "produktspecifikationer" som medföljer den inköpta Produkten.

Avsnitt 3. Begränsad Garanti och Begränsat ansvar

3.1 Begränsad Garanti. Enligt Avsnitt 3.2 garanterar Synology Kunden att varje Produkt (a) är fri från fysiska brister i material och utförande och (b) under vanlig användning väsentligen fungerar, i enlighet med Synologys tryckta dokumentation för Produkten, under Garantiperioden. Sådan begränsad garanti gäller inte för programvaran som ingår i produkten eller som köps av kunden, utan den ska vara föremål för det, i förekommande fall, medföljande slutanvändaravtalet som medföljer Produkten. Synology ger inga garantier för Renoverade produkter som säljs "i befintligt skick" eller "utan garanti".

Ovanstående Begränsade Garanti kan inte överlåtas och är endast till förmån för Kunder som direkt köper Produkter från Synologys dotterbolag, återförsäljare och Synology-auktoriserade distributörer. Den garanti som anges häri ogiltigförklaras efter Kundens försäljning eller överlåtelse av Produkten till en tredje part.

3.2 Undantag. Föregående garantier och garantiskyldigheter gäller inte för Produkter som (a) har installerats eller använts på ett sätt som inte anges eller beskrivs i Produktspecifikationerna eller tillhörande dokument, eller på något sätt använts fel, missbrukats eller skadats, (b) har skadats på grund av olycka, brand, kontakt med vätska, jordbävning, annan yttre faktor eller använts i olämplig miljö, (c) har demonterats utan tillstånd från Synology eller (d) har kosmetiska skador orsakade av normalt slitage eller på annat sätt på grund av produktens normala åldrande, inklusive men inte begränsat till repor, bucklor och trasig plast i portar, om inte fel har uppstått på grund av material- eller tillverkningsfel, (e) serienumret har tagits bort från eller blivit oläsligt på Produkten, vilket har lett till att den inte kan identifieras, (f) har skadats eller inte fungerar på grund av att Kunden inte har utfört en korrigering, modifiering, förbättring eller annan uppdatering som gjorts tillgänglig för Kunden via Synology, eller på grund av att Kunden implementerat, installerat eller använt någon korrigering, modifiering, förbättring eller annan uppdatering som gjorts tillgänglig av en tredje part, (g) har skadats, inte fungerar eller är inkompatibel på grund av att objekt som inte tillhandahålls av Synology annat än den maskinvara, programvara eller annat tillbehör som produkten är avsedd för har installerats eller använts.

Observera att för var och en av ovanstående situationer kontrollerar och bekräftar Synology Produktens utseende och funktioner. Synology kan vägra att tillhandahålla någon garantitjänst, inklusive men inte begränsat till produktreparation, teknisk support och produktutbyte enligt beskrivningen i avsnitt 3.3 av Produkter under någon av ovanstående situationer.

3.3 Garantisupport och Exklusiv åtgärd. Om Kunden låter meddela en underlåtelse att uppfylla någon av de garantier som anges i Avsnitt 3.1 inom den gällande Garantiperioden på det sätt som anges nedan kommer sedan, efter att Synology kontrollerat bristerna, Synology, på sätt som Synology själv väljer, att: (a) använda kommersiellt rimliga ansträngningar för att reparera Produkten, (b) tillhandahålla teknisk support eller (c) ersätta den bristfälliga Produkten eller en del därav efter återlämnande av den fullständiga Produkten i enlighet med Avsnitt 3.4. Förutnämnda är Synologys hela ansvar och Kundens enda och exklusiva åtgärd vid överträdelse av garanti enligt Avsnitt 3.1 eller andra fel eller brister i Produkten. Kunden ska rimligen hjälpa Synology att diagnostisera och kontrollera Produktens brister. Observera att garantin inte gäller återställning av data som lagrats i Synology-produkten eller dess säkerhetskopia. Kunden ska göra en säkerhetskopia av lagrade data innan Produkten returneras till Synology. Synology kan ta bort all information eller data i Produkten medan de utför garantitjänsterna och ska inte hållas ansvariga för någon dataförlust däri. Dessutom måste Kunden ta bort alla tillbehör som inte är förinstallerade, till exempel adapterkort, minne, hårddisk eller SSD-disk, eftersom Synology inte ansvarar för förlust av ej borttagna komponenter som inte är förinstallerade.

3.4 Returnera. För garantianspråk måste Kunden returnera hela Produkten till Synology i enlighet med detta avsnitt 3.4. Varje returnerad Produkt som (a) har demonterats (utom enligt anvisningar från Synology), eller från vilken (b) serienumret har tagits bort eller blivit oläsligt, vilket har gjort att det inte går att identifiera den, eller som (c) har skadats under frakten på grund av felaktig förpackning (inklusive men inte begränsat till repor och deformering) kommer att nekas och returneras till Kunden på Kundens bekostnad. Alla produkter måste returneras i samma skick som de togs emot från Synology till adressen som angetts av Synology, med förbetald frakt, i förpackningar som är tillräckliga för att skydda innehållet i dem. Internationell frakt kan krävas beroende på var Kunden befinner sig och Kunden ansvarar för tullar, tullklarering och alla andra avgifter relaterade till ersättningstjänsten. Kunden ansvarar för försäkring och risken för förlust och/eller skada av returnerade artiklar tills de tagits emot av Synology.

3.4.1 Allmän Utbytestjänst. Alla Produkter som returneras av Kunden enligt avsnitt 3.3 måste utföras i enlighet med Synologys då gällande utbytesrutiner med inköpskvittot eller fakturan. Du kan se mer information om utbytesrutinerna under [Hur gör jag ett garantianspråk för min Synology-produkt?](#)

3.4.2 Utökad garanti Plus-tjänst. (Gäller endast för Kund som köper Utökad garanti Plus)

(a) Tjänsten Standarddirektutbyte: När det gäller tjänsten Standarddirektutbyte måste Kunden först returnera den bristfälliga Produkt som identifierats av Synology till angivet returservicecenter på Kundens bekostnad. Utbytet skickas inte förrän den bristfälliga Produkten tas emot på Synologys utsedda returservicecenter.

(b) Tjänsten Avancerat direktutbyte: När det gäller tjänsten Avancerat direktutbyte skickar Synology utbytesprodukten till den adress som anges av Kunden innan Kunden returnerar den bristfälliga Produkten. Kunden måste returnera den bristfälliga Produkten som identifierats av Synology till motsvarande returservicecenter på Kundens bekostnad inom tjuugoåtta (28) kalenderdagar från det datum då ansökan har godkänts och måste

tillhandahålla en kreditkortskontroll som fungerar som säkerhet. Kreditkortskontrollen avbryts efter att Synology har mottagit den bristfälliga Produkten som Kunden returnerat. Om Kunden inte har returnerat den bristfälliga Produkten inom tjugooåta (28) kalenderdagar har Synology rätt att kassera in hela säkerheten från Kundens kreditkort och att inaktivera alla tjänster som är relaterade till serienumren för den bristfälliga Produkten och utbytet. Synology förbehåller sig dessutom rätten att vägra tillhandahålla relevant teknisk support i framtiden. De ovan nämnda åtgärderna ska inte påverka Synologys rättsliga rättigheter till följd därav.

3.5 Ersättning av Ny produkt eller Renoverad produkt av Synology. Om Synology väljer att ersätta någon Produkt inom ramen för denna Garanti enligt Avsnitt 3.1, kommer Synology att sända en ersättningsprodukt som bekostas av Synology, med det fraktsätt som valts av Synology efter mottagandet av en bristfällig Produkt som returnerats i enlighet med Avsnitt 3.4, och efter att Synology validerat att Produkten inte överensstämmer med garantin. Renoverade produkter kontrolleras så att de säkert uppfyller Synologys kvalitetskrav innan de skickas till Kunderna. Observera att en del av de Renoverade produkterna kan ha fläckar, repor eller annat mindre slitage. I vissa länder kan Synology efter eget gottfinnande tillämpa en Synology-utbytesservice för vissa Produkter. Synology skickar då en utbytesprodukt till Kunden före mottagandet av en bristfällig Produkt som returnerats av Kunden ("Synology utbytesservice (SRS, Synology Replacement Service)").

3.6 Ansvarsbegränsning för Garantier. SYNOLOGYS GARANTIER, SKYLDIGHETER, OCH ANSVAR SAMT KUNDENS RÄTTIGHETER ENLIGT DET SOM ANGES I DENNA GARANTI ÄR EXKLUSIVA OCH ERSÄTTER, OCH KUNDEN AVSTÅR DÄRMEDE FRÅN, ALLA ÖVRIGA GARANTIER, SKYLDIGHETER OCH ANSVAR FRÅN SYNOLOGY OCH ALLA ANDRA RÄTTIGHETER, KRÄV OCH SANKTIONER AV KUNDEN MOT SYNOLOGY, UTTRYCKLIGEN ELLER UNDERFÖRSTÅTT, SOM UPPSTÅR GENOM LAGSTIFTNING ELLER PÅ ANNAT SÄTT, MED AVSEENDE PÅ PRODUKTEN, MEDFÖLJANDE DOKUMENT ELLER MJUKVARA OCH ALLA ANDRA VAROR ELLER TJÄNSTER SOM TILLHANDAHÅLLS INOM RAMEN FÖR DENNA GARANTI, INKLUSIVE, MEN INTE BEGRÄNSAT TILL: (A) UNDERFÖRSTÅDD GARANTI AVSEENDE SÄLJBARHET, LÄMPLIGHET FÖR VISST ÄNDAMÅL ELLER ANVÄNDNING; (B) UNDERFÖRSTÅDD GARANTI SOM UPPSTÅTT GENOM PRESTANDA, FÖRHANDLING ELLER HANDELSPRAXIS; (C) ÖVERTRÄDELSE ELLER MISSBRUK; ELLER (D) ÅTALSBAR HANDLING (OAVSETT DET GÄLLER VÅRDSLÖSHET, STRIKT ANSVAR, PRODUKTANSVAR ELLER ANNAT). SYNOLOGY GER INGEN GARANTI OCH AVSTÅR UTTRYCKLIGEN FRÅN ATT GARANTERA ATT DATA ELLER INFORMATION SOM LAGRAS PÅ SYNOLOGYPRODUKTER ÄR SÄKRA OCH ATT RISK FÖR DATAFÖRLUST INTE FÖRELIGGER. SYNOLOGY REKOMMENDERAR ATT KUNDEN VIDTAR LÄMPLIGA ÅTGÄRDER FÖR ATT SÄKERHETSKOPIERA DE DATA SOM FINNS LAGRADE PÅ PRODUKTEN. VISSA STATER/JURISDIKTIONER TILLÅTER INTE BEGRÄNSNINGAR AV VISSA UNDERFÖRSTÅDDA GARANTIER SÅ DET ÄR MÖJLIGT ATT DENNA BEGRÄNSNING INTE GÄLLER FÖR KUNDEN.

3.7 Begränsningar för Utökad garanti Plus. (a) Kunden måste slutföra köpet av tjänsten Utökad garanti Plus inom nittio (90) dagar efter det ursprungliga inköpsdatumet för den nya Produkten. (b) Eftersom Synology endast tillhandahåller tjänsten Utökad garanti Plus i vissa områden måste Kunden välja området för att aktivera Tjänsten under inköpsprocessen. Om Kunden begär tjänsten Utökad garanti Plus från ett annat område än det valda området, kan Synology, efter eget gottfinnande, avstå från att tillhandahålla tjänsten Utökad garanti Plus; (c) Undantag från täckning: Tjänsten Utökad garanti Plus gäller inte utomeuropeiska departement, utomeuropeiska territorier, utomeuropeiska autonoma regioner och öar andra än huvudön i länderna och regionerna.

Avsnitt 4. Ansvarsbegränsning

4.1 Force Majeure. Synology ansvarar inte för, eller kan inte anses överträda denna Garanti på grund av förseningar eller underlåtenhet att fullgöra det som krävs av denna Garanti till följd av någon orsak eller något villkor utöver dess rimliga kontroll (inklusive och utan begränsning, en handling eller underlåtenhet att agera av Kunden).

4.2 Ansvarsbegränsning för vissa skador. SYNOLOGY ELLER DESS LEVERANTÖRER ANSVARAR INTE I NÅGOT FALL FÖR FÖLJDSKADA, SPECIELL SKADA, INDIREKT SKADA, SKADESTÅND TILL FÖLJD AV OLYCKA ELLER STRAFFRÄTTSLIGT SKADESTÅND, (INKLUSIVE MEN INTE BEGRÄNSAT TILL ERSÄTTNING FÖR DATAFÖRLUST ELLER INFORMATIONSFÖRLUST, UTEBLIVEN VINST ELLER INTÄKT) SOM UPPSTÅTT GENOM OFÖRMÅGA ATT ANVÄNDA PRODUKTEN, MEDFÖLJANDE DOKUMENTATION ELLER MJUKVARA OCH ANDRA VAROR ELLER TJÄNSTER SOM OMFATTAS AV DENNA GARANTI, OAVSETT HURUVIDA DET BASERAS PÅ AVTAL, ÅTALBAR HANDLING (INKLUSIVE VÅRDSLÖSHET), STRIKT ANSVAR ELLER ANNAT, ÄVEN OM SYNOLOGY ELLER DESS LICENSGIVARE INFORMERATS OM RISKEN FÖR SÅDAN SKADA.

4.3 Ansvarsbegränsning. SYNOLOGYS OCH DESS LEVERANTÖRERS ERSÄTTNINGSANSVAR SOM UPPSTÅR ELLER ÄR KNUTET TILL ANVÄNDNINGEN ELLER OFÖRMÅGAN ATT ANVÄNDA MJUKVARAN ELLER ANDRA VAROR OCH TJÄNSTER SOM OMFATTAS AV DENNA GARANTI SKA INTE ÖVERSTIGA DET BELOPP SOM KUNDEN BETALAT FÖR PRODUKTEN OAVSETT STORLEKEN PÅ DET SKADESTÅND SOM KAN KRÄVAS OCH HURUVIDA DET BASERAS PÅ AVTAL, BROTT (INKLUSIVE VÅRDSLÖSHET), STRIKT ANSVAR ELLER ANNAT. Denna ansvarsbegränsning för vissa skador och ansvarsbegränsningen gäller i den utsträckning som medges av tillämplig lag. Vissa staters/jurisdiktioners lagar tillåter inte undantag eller begränsningar av vissa skador. I den utsträckning som dessa lagar gäller för Produkten, gäller de undantag och begränsningar som anges ovan inte för Kunden.

Avsnitt 5. Diverse

5.1 Äganderätt. Produkten och eventuell medföljande Mjukvara och dokumentation som levereras med Produkten omfattas av äganderätt och immateriella äganderättigheter hos Synology och dess tredjepartsleverantörer och licensgivare. Synology förbehåller sig alla rättigheter, ägande, och intresse för immateriella äganderättigheter till Produkten, och ingen äganderätt av eventuella immateriella rättigheter för Produkten, eventuellt medföljande Mjukvara eller dokumentation och alla andra varor enligt denna Garanti överförs till Kunden enligt denna Garanti. Kunden ska (a) uppfylla villkoren för Synologys licensavtal för slutanvändare för Mjukvaror som tillhandahålls av Synology eller av en godkänd Synology-distributör eller -återförsäljare; och (b) inte försöka att utföra bakåtutveckling på Produkter eller komponenter därav eller medföljande Mjukvara eller på annat sätt missbruka, kringgå eller överträda Synologys immateriella äganderättigheter.

5.2 Tilldelning. Kunden ska inte tilldela någon av sina rättigheter under denna Garanti direkt, under lag eller annat, utan att först erhålla Synologys skriftliga godkännande.

5.3 Inga ytterligare villkor. Bortsett från vad som uttryckligen tillåts enligt denna Garanti, kommer ingen av parterna att vara bunden av, och varje part motsätter sig uttryckligen, villkor eller andra bestämmelser som strider mot bestämmelserna i denna Garanti och som stipulerats av andra parten i en inköpsorder, ett kvitto, en bekräftelse, korrespondens eller på annat sätt, såvida inte parterna uttryckligen samtycker till denna bestämmelse i skriftlig form. Vidare, om denna Garanti strider mot regler och villkor i andra avtal som ingåtts av parterna med avseende på Produkten, gäller den här Garantin i första hand, såvida inte det andra avtalet särskilt innehåller hänvisningar till de delar av den här Garantin som den ersätter.

5.4 Tillämplig lag. Såvida det inte är uttryckligen förbjudet av lokal lagstiftning styrs den här Garantin av lagarna i delstaten Washington USA; och av lagarna i Republiken Kina (Taiwan) för Kunder som inte bor i USA, utan hänsyn till principerna inom den internationella privaträtten som hävdar motsatsen. FN-konventionen från 1980 angående avtal om internationella köp av varor eller något efterföljande härtill är inte tillämpligt.

5.5 Tvistlösning. Vilken som helst tvist, kontrovers eller fordran som uppstår i samband med den här Garantin, Produkten eller tjänster som tillhandahålls av Synology i samband med Produkten eller förhållandet mellan Kunder som bor i USA och Synology blir exklusivt och slutgiltigt lösta genom skiljedom i enlighet med de gällande handelsreglerna hos den Amerikanska skiljedomsassociationen, såvida inte annat stipulerats nedan. Skiljeförfarandet ska hållas inför en enskild skiljedomare och ska endast begränsas till tvisten mellan Kunden och Synology. Skiljeförfarandet, eller vilken som helst del därav, ska inte slås samman med andra skiljeförfaranden och det ska inte föras på gruppomfattande eller gruppstämningbasis. Skiljeförfarandet ska äga rum i King County, Washington, USA, genom inlämnande av dokument, per telefon, online eller personligen, beroende på vad skiljedomaren bestämt på parternas begäran. Den vinnande parten i vilket som helst skiljeförfarande eller andra processer i USA ska få ersättning för alla kostnader och rimliga advokatarvoden från den förlorande parten, inklusive för alla kostnader för skiljeförfarande som den vinnande parten ådragit sig. Varje beslut som fällt vid sådant skiljeförfarande ska vara definitivt och bindande för parterna, och domar kan avkunnas, på basis därav, av vilken som helst behörig domstol. Kunden är införstådd med att utan denna bestämmelse skulle Kunden ha rätt till att lösa tvistemål genom domstolsförfaranden, inklusive rätt till att processa om fordringar på gruppomfattande eller gruppstämningbasis, samt att Kunden uttryckligen och medvetet har av sagt sig dessa rättigheter och har accepterat att lösa vilka som helst tvister genom bindande skiljeförfarande i enlighet med bestämmelserna i Avsnitt 5.5. Om Kunden inte är bosatt i USA ska varje tvist, kontrovers eller fordran som beskrivits i detta avsnitt lösas definitivt genom skiljeförfarande fört av tre neutrala skiljedomare i enlighet med bestämmelserna i Republiken Kinas skiljeförfarandelag och de relaterade tillämplighetsreglerna. Skiljeförfarandet ska äga rum i Taipei, Taiwan, Republiken Kina, och det ska föras på engelska eller, om båda parterna enas om det, på mandarin. Skiljedomsutslaget ska vara definitivt och bindande för parterna och kan tillämpas vid vilken som helst behörig domstol. Ingenting i detta Avsnitt ska anses förbjuda eller begränsa Synology från att begära föreläggande eller söka andra rättigheter och sanktioner, faktiska eller hotande, för överträdelser av någon bestämmelse i denna Garanti som är knuten till Synologys immateriella äganderättigheter.

5.6 Advokatarvoden. I varje skiljedomsförfarande, medling, eller andra rättsliga åtgärder eller förfarande för att hävda rättigheter eller rättsmedel enligt denna Garanti, kommer den segrande parten att vara berättigad, utöver alla andra rättelseåtgärder, till en täckning av kostnader och rimliga advokatarvoden.

5.7 Exportbegränsningar. Du är medveten om att Produkten kan lyda under USA:s exportregler. Du förbinder dig att följa alla gällande lagar och bestämmelser för denna Produkt, inklusive och utan begränsning USA:s exportbestämmelser.

5.8 Enskilda avtalsbestämmelsers ogiltighet. Om någon del av denna Garanti skulle befinnas vara ogiltig, olaglig eller icke tillämplig av en domstol eller kompetent jurisdiktion har den resterande delen av denna Garanti oförändrad giltighet.

5.9 Fullständigt Avtal. Denna Garanti utgör hela den överenskommelse som träffats mellan Synology och Kunden avseende Produkten och ersätter alla tidigare utfästelser. Ingen ändring, eller upphävande av någon av bestämmelserna i denna Garanti gäller såvida inte detta anges i ett skriftligt dokument som undertecknas av den part som binder sig till det.

5.10 Betalning och uppsägning av tjänsten Utökad garanti Plus. (a) När Synology verifierat inköpsordern ska Kunden omedelbart betala alla avgifter och skatter. Synology förbehåller sig rätten att vägra tillhandahålla tjänsten Utökad garanti Plus till Kunder som inte är berättigade eller som är under lagstadgad ålder. (b) Den Kund som inte har använt tjänsten Utökad garanti Plus inom trettio (30) dagar efter köpet av Produkten kan skicka en begäran om uppsägning via ett tekniskt supportärende inom trettio (30) dagar från köpet.

FCC Declaration of Conformity

This device complies with Part 15 of the FCC Rules. Operation is subject to the following two conditions: (1) this device may not cause harmful interference, and (2) this device must accept any interference received, including interference that may cause undesired operation.

Declaration Letter of REACH & RoHS Compliance

About REACH

In June 2007, the European Union Regulation (EC) 1907/2006 concerning the Registration, Evaluation, Authorization and Restriction of Chemicals (REACH) was first released. Under this Regulation, manufacturers are required to gather information on the properties of their chemical substances, which will allow their safe handling, and to register the information to European Chemicals Agency (ECHA). The aim is to improve the protection of human health and the environment through the better and earlier identification of the intrinsic properties of chemical substances.

About RoHS

RoHS Directive (EU Directive 2002/95/EC) was issued in 2002, restricted the use of the six chemicals lead, cadmium, mercury, and hexavalent chromium, as well as flame retardants polybrominated biphenyls (PBBs) and polybrominated diphenyl ethers (PBDEs). Under this directive, manufacturers are required to replace these chemicals in their products with less hazardous alternatives.

Then RoHS 2.0 (Directive 2011/65/EU) has replaced Directive 2002/95/EC since January 3, 2013. In 2015, EU commission publishes Directive (EU) 2015/863 to amend Annex II to EU RoHS 2 (Directive 2011/65/EU) to add 4 phthalates (DEHP, BBP, DBP and DIBP) onto the list of restricted substances from 22 July 2019.

REACH and RoHS Compliance

Synology meets all requirements of the REACH Regulation and is compliant to all implemented RoHS type regulations worldwide. To the best of Synology's knowledge, all Synology products in production (including finished



products, spare parts, and packaging materials) are in compliance with the requirements of the Regulation and/or Directives. Synology continues to monitor, influence, and develop our processes to comply with any proposed changes to the Regulation and/or Directives.

Federal Communication Commission Interference Statement

This equipment has been tested and found to comply with the limits for a Class B digital device, pursuant to part 15 of the FCC Rules. These limits are designed to provide reasonable protection against harmful interference in a residential installation. This equipment generates, uses and can radiate radio frequency energy and, if not installed and used in accordance with the instructions, may cause harmful interference to radio communications. However, there is no guarantee that interference will not occur in a particular installation. If this equipment does cause harmful interference to radio or television reception, which can be determined by turning the equipment off and on, the user is encouraged to try to correct the interference by one or more of the following measures:

- Reorient or relocate the receiving antenna.
- Increase the separation between the equipment and receiver.
- Connect the equipment into an outlet on a circuit different from that to which the receiver is connected.
- Consult the dealer or an experienced radio/TV technician for help.

This device complies with part 15 of the FCC Rules. Operation is subject to the following two conditions: (1) This device may not cause harmful interference, and (2) this device must accept any interference received, including interference that may cause undesired operation.

Canadian Compliance Statement

This device complies with Industry Canada license-exempt RSSs. Operation is subject to the following two conditions:

- 1) This device may not cause interference, and
- 2) This device must accept any interference, including interference that may cause undesired operation of the device.

Le présent appareil est conforme aux CNR d'Industrie Canada applicables aux appareils radio exempts de licence. L'exploitation est autorisée aux deux conditions suivantes :

- 1) l'appareil ne doit pas produire de brouillage;
- 2) l'utilisateur de l'appareil doit accepter tout brouillage radioélectrique subi, même si le brouillage est susceptible d'en compromettre le fonctionnement.

This product meets the applicable Innovation, Science and Economic Development Canada technical specifications.

設備名稱：網路攝影機 Equipment name		型號（型式）：BC500 Type designation (Type)				
單元 Unit	限用物質及其化學符號 Restricted substances and its chemical symbols					
	鉛Lead (Pb)	汞 Mercury (Hg)	鎘 Cadmium (Cd)	六價鉻 Hexavalent chromium (Cr ⁺⁶)	多溴聯苯 Polybrominated biphenyls (PBB)	多溴二苯醚 Polybrominated diphenyl ethers (PBDE)
前蓋+ 內玻/ 後蓋+銅柱	—	○	○	○	○	○
印刷電路板及電子組件	—	○	○	○	○	○
組裝線、端子線	○	○	○	○	○	○
電纜線(Cable)	○	○	○	○	○	○
<p>備考1. “超出0.1 wt %” 及 “超出0.01 wt %” 係指限用物質之百分比含量超出百分比含量基準值。</p> <p>Note 1 : “Exceeding 0.1 wt %” and “exceeding 0.01 wt %” indicate that the percentage content of the restricted substance exceeds the reference percentage value of presence condition.</p> <p>備考2. “○” 係指該項限用物質之百分比含量未超出百分比含量基準值。</p> <p>Note 2 : “○” indicates that the percentage content of the restricted substance does not exceed the percentage of reference value of presence.</p> <p>備考3. “—” 係指該項限用物質為排除項目。</p> <p>Note 3 : The “—” indicates that the restricted substance corresponds to the exemption.</p>						